

OzoneHD

Інструкція з використання



19HN82T2 / 24HN82T2 / 32HN82T2 / 39HN82T2

КОЛЬОРОВИЙ ТЕЛЕВІЗОР З ПУЛЬТОМ ДИСТАНЦІЙНОГО КЕРУВАННЯ

HD TV
HIGH DEFINITION TELEVISION

ОБМЕЖЕННЯ ВІДПОВІДАЛЬНОСТІ

1. Виробник не несе відповідальності за можливі помилки і недоліки в документації.

2. Виробник зберігає за собою право в будь-який час змінювати характеристики апаратних засобів, програмного забезпечення і комплектації, що розглядаються в даній інструкції, без попереднього повідомлення.

3. Зображення, наведені в даній інструкції та наявні на упаковці пристрою, можуть відрізнятися від тих, які поставляються в комплекті. Зображення екранів можуть відрізнятися від того, що показується на екранах пристроїв в залежності від моделі.

4. Шановний користувач телевізора, ми приносимо свої вибачення за короткий переклад деяких пунктів системного меню (операційної системи) - на жаль ми обмежені фізично в кількості символів, які можемо використовувати.

5. Дана інструкція є універсальною і використовується для опису декількох моделей. Деякі функції, описаних в інструкції, може не бути в вашому тюнері.

Якщо у вас є запитання, ви можете відвідати наш Форум підтримки користувачів <http://f.romsat.ua>

ЗМІСТ**Підготовка**

Обережно!	3
Заходи безпеки і запобіжні заходи.....	3

Встановлення і під'єднання ТВ

Складання за допомогою кронштейну	5
Кнопки і роз'єми	6
Схема під'єднання зовнішніх пристроїв	8
Встановлення і під'єднання телевізора.....	9
Інструкція з встановлення підставки	9

Меню телевізора

Перше налаштування.....	10
Меню каналів	11
Меню налаштувань зображення.....	16
Меню налаштувань звуку.....	18
Час	20
Меню блокування.....	22
Режим «Готель»	24
Меню налаштувань.....	25

Меню ПК

Меню екрану	28
-------------------	----

Мультимедія

Управління медіа.....	29
Фото	30
Музика	31
Відео	32
Текстові файли.....	33

Пульт дистанційного керування

Опис клавіш.....	35
------------------	----

Прочитайте всі вказівки перед використанням телевізора і збережіть цей посібник у надійному місці для подальшого використання.

ЗАПОБІЖНІ ЗАХОДИ



Працюючий пристрій знаходиться під високою напругою. Щоб уникнути ураження електричним струмом, не знімайте кришку корпусу. За допомогою зверніться до кваліфікованого обслуговуючого персоналу.

Якщо пристрій не працює належним чином або б'є розрядами струму, не намагайтеся відкрити корпус. Для діагностики зверніться до спеціалізованих сервісних центрів.



Це позначення (зображення блискавки у трикутнику) указує на те, що телевізор знаходиться під високою напругою і можливе ураження електричним струмом.



Це позначення (знак оклику у трикутнику) вказує на важливі інструкції з використання пристрою, відображені в керівництві з експлуатації

ЗАХОДИ БЕЗПЕКИ І ЗАПОБІЖНІ ЗАХОДИ

1. Ознайомтесь з цією інструкцією.
2. Збережіть цю інструкцію.
3. Зверніть увагу на всі застереження.
4. Дотримуйтеся усіх відповідних інструкцій.
5. Не використовуйте пристрій поблизу води.
6. Очищайте пристрій лише сухою ганчіркою.
7. Не закривайте вентиляційні отвори. Встановлюйте пристрій згідно з вказівками виробника.
8. Не встановлюйте пристрій поруч з джерелами тепла, такими як: радіатори, обігрівачі, печі або інші пристрої (в т.ч. підсилювачі), які виробляють тепло.
9. Не усувайте захисні властивості поляризованої або заземлюючої вилки. У поляризований вилці є два контакти, один з яких ширший. У заземлюючий вилці використовується два звичайних контакти і один заземлювальний. Це зроблено для вашої безпеки. Якщо вилка не поміщається у розетці, зверніться до електрика для заміни цієї розетки.
10. Уникайте затиснення кабелю живлення, особливо біля вилки і в місці входу в пристрій.
11. Користуйтеся лише перевіреними та якісними аксесуарами та кріпленнями.
12. Підставки і візки. При переміщенні телевізора на візку стежте за тим, щоб він не перекинувся.



13. Під час грози і при довгому невикористанні вимкніть пристрій з мережі.
14. Щоб запобігти пожежі і ураження електричним струмом не використовуйте телевізор під дощем і не допускайте потрапляння вологи.
15. Вилка живлення телевізора використовується для від'єднання пристрою, тому вона повинна бути легкодоступна.
16. Розетка, до якої під'єднується пристрій, повинна знаходитися поряд з пристроєм і до неї повинен бути забезпечений простий доступ.
17. Пристрій не можна встановлювати у закритих приміщеннях, такі як шафи, якщо не забезпечується достатня вентиляція або невказані спеціальні вказівки від виробника.
18. Не можна розміщувати апарат в умовах підвищеної вологості. Не рекомендується розміщувати над телевізором ємності з рідинами (наприклад вази).
19. Не можна розміщувати над пристроєм небезпечні об'єкти (запалені свічки).
20. У випадку монтування телевізора на стіні переконайтеся в тому, що суворо дотримуються інструкції виробника кріплення.
21. Не розміщуйте телевізор, пульт дистанційного керування чи батареї поблизу відкритого вогню або іншими джерелами тепла, в тому числі у місці, де потрапляють прямі сонячні промені. Щоб запобігти пожежі, тримайте свічки та інші джерела відкритого вогню подалі від цього пристрою, пульта дистанційного керування і батарейок.
22. Робоча сила струму USB-порту при нормальній роботі - 0,5 А.
23. Батарейки не можна розміщувати поруч з джерелами високих температур, наприклад вогню, а також під прямими сонячними променями.
24. При Класі II захисту від ураження електричним струмом, використовується подвійна ізоляція. Заземлення корпусу не потрібно.
25. Максимальна температура, при якій допустимо використання - 45°C.
26. Максимальна висота над рівнем моря - 2000 м.



МОНТАЖ ЗА ДОПОМОГОЮ КРОНШТЕЙНУ

Монтаж телевізора на стіні

1. Обережно покладіть телевізор на стіл, застелений м'якою тканиною, щоб уникнути подряпин.
2. Відкрутіть гвинти на нижній стійці викруткою (напрямок уточніть за рис. 1). Зніміть нижню стійку. Виконуйте ці операції обережно.
3. Налаштуйте кронштейн так, щоб він міг бути закріплений на стіні відповідно до розмірів на рисунках 2 і 3.
4. Просвердліть на стіні 4 отвори (масштаб вказаний для довідки) і закрутіть туди 4 болти. (За бажанням)
5. За допомогою викрутки закріпіть болти на задній стінці телевізора, як показано на рисунку 4. Розмістіть телевізор на стіні.

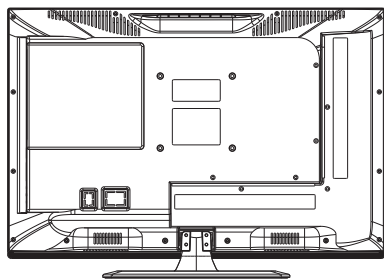

1

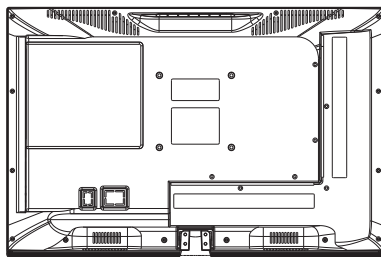

2

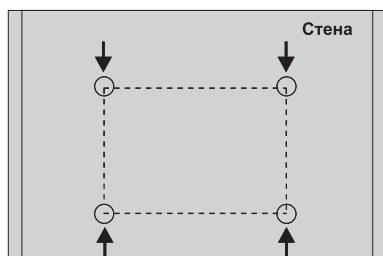

3

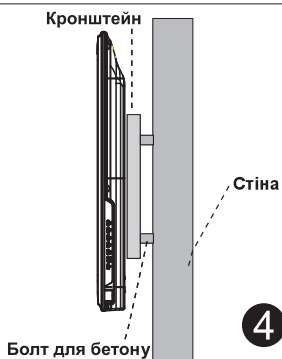

4

Додатково:

1. Не обов'язково використовувати кронштейн на стіні.
2. Під час виконання операцій з монтажу поблизу стіни і перед стіною жодні інші предмети не повинні заважати.
3. Щоб уникнути небезпеки, вимагайте, щоб працівник, який виконує монтаж, дотримувався вказівок.
4. Рисунки для довідок.
5. Під час ремонту перевірте інструкцію зі складання.
6. Використовуйте кронштейн з набору VESA.

Кнопки и інтерфейс

КНОПКИ ТЕЛЕВІЗОРА І РОЗ'ЄМИ

Зображення телевізора може відрізнятися в залежності від моделі.

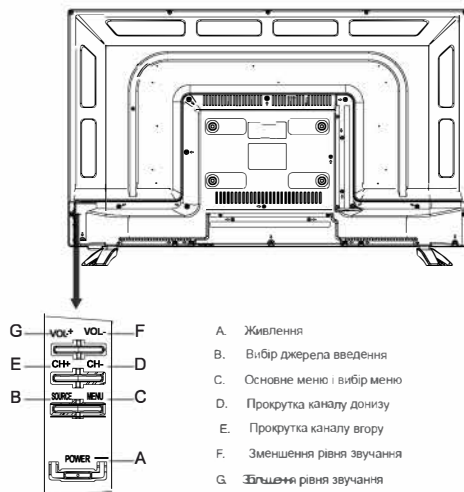

Задня панель

Примітка

Коли ваш пристрій підключений до телевізора, прочитайте інструкції щодо підключення зовнішнього обладнання.

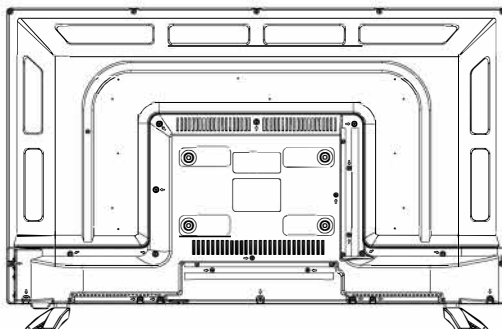

Підключення зовнішніх пристроїв

Примітка: Нижче наведені різноманітні роз'єми, їх фактичне розташування і структура. Кількість роз'ємів може відрізнятись в залежності від моделі.











	<p>Вхід AV Зовнішній вхідний сигнал AV і відповідний правий/лівий звуковий канал</p>		<p>PC ЗВУКОВИЙ ВХІД</p>
	<p>Вихід AV TV AV Вихідний сигнал і відповідний правий/лівий звуковий канал (Деякі моделі не комплектуються цим інтерфейсом)</p>		<p>Вихід EARPHONE Якщо під'єднані навушники, мікрофони не працюють</p>
	<p>Вхід YPbPr Під'єднайте до комбінованого роз'єму вашого DVD/VCR (Деякі моделі не комплектуються цим інтерфейсом)</p>		<p>Вхід USB Під'єднайте пристрій USB для Connect a USB device here to програвання медіа файлів або режимів запису через функцію PVR.</p>
	<p>Вхід HDMI</p>		<p>Вхід SCART Стандартний, підтримує комбінований вхід сигналу RGB. (Деякі моделі не комплектуються з цим інтерфейсом)</p>
	<p>ANT75 Під'єднайте антену/кабель телевізійного входу (75/VHF/UHF)</p>		<p>COAXIAL Під'єднайте до приймача SPDIF.</p>
	<p>Вхід VGA PC аналоговий вхідний сигнал</p>		

СХЕМА ПІД'ЄДНАННЯ ЗОВНІШНІХ ПРИСТРОЇВ

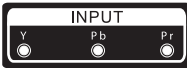

ВСТАНОВЛЕННЯ І ПІД'ЄДНАННЯ ТЕЛЕВІЗОРА

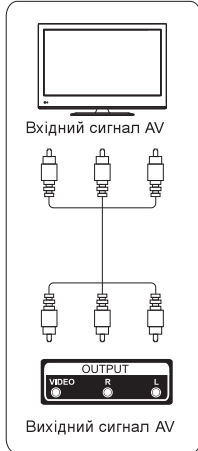
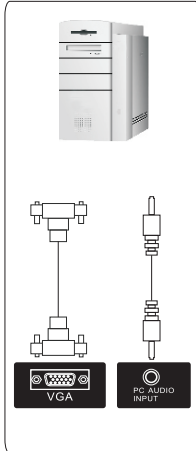
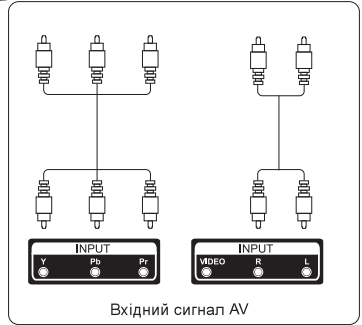
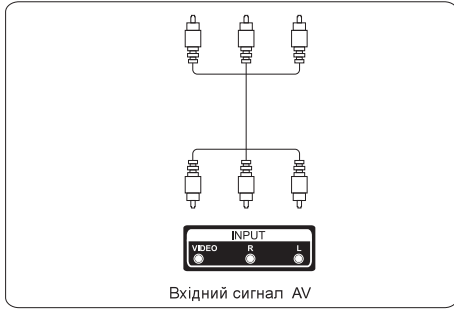
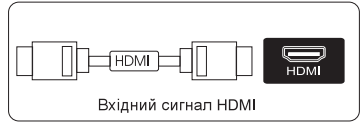
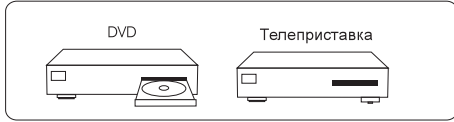
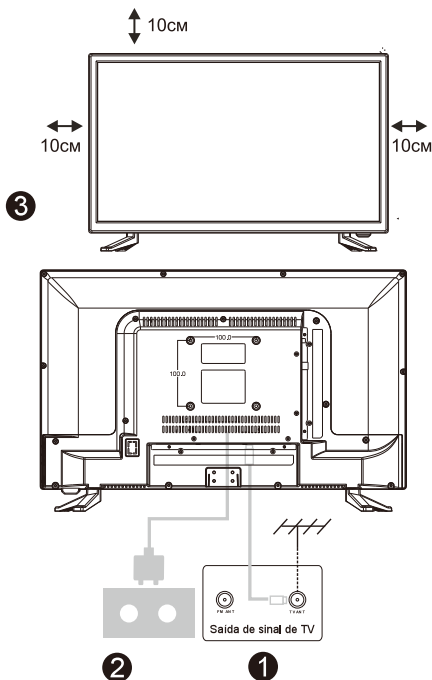

Встановіть телевизор

Помістіть пристрій на тверду поверхню, яка може витримати його вагу. Не встановлюйте телевизор поблизу води або поруч з джерелом тепла (лампи, свічки, обігрівачі). Не закривайте вентиляцію на задній кришці телевизора.

Під'єднайте антену і кабель живлення

1. Під'єднайте кабель антени до гнізда антени на задній стінці.
2. Під'єднайте кабель живлення (100-240В, 50/60 Гц)

Увімкніть телевизор

3. Натисніть кнопку живлення, індикатор загориться зеленим. Якщо пристрій знаходиться в режимі очікування (індикатор червоного кольору), натисніть кнопку увімкнення на пульті дистанційного керування.

На замітку:

Рисунки наведені довідково.

ІНСТРУКЦІЯ З ВСТАНОВЛЕННЯ ПІДСТАВКИ

1. Відкрийте коробку та дістаньте телевизор, а також аксесуари і підставку.
2. Щоб уникнути пошкодження телевизора, накрийте стіл м'яким матрацем, покладіть телевизор на стіл обличчям вниз.
3. Закріпіть базу в гнізді до корпусу у напрямку стрілки.
4. Встановлення закінчене.

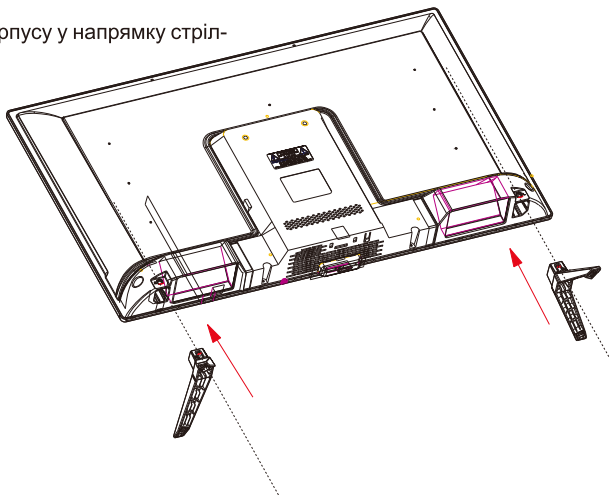

МЕНЮ ТЕЛЕВІЗОРА

ПЕРШЕ НАЛАШТУВАННЯ

Під'єднайте антенний кабель до роз'єму телевізора «RF-In».

Вибір мови

Кнопками ◀/▶ вибирайте мову меню та повідомлень.

Вибір країни

За допомогою кнопок ▼/▲ виведіть на екран меню країн.

За допомогою кнопок ◀/▶ виберіть необхідну країну.

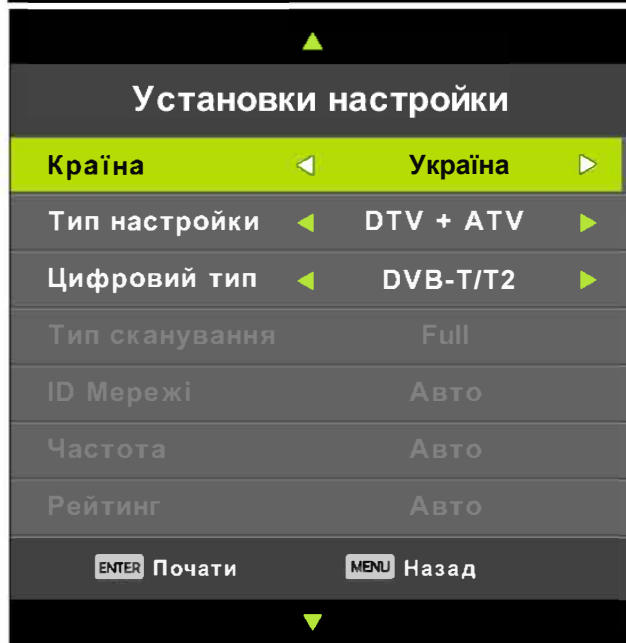
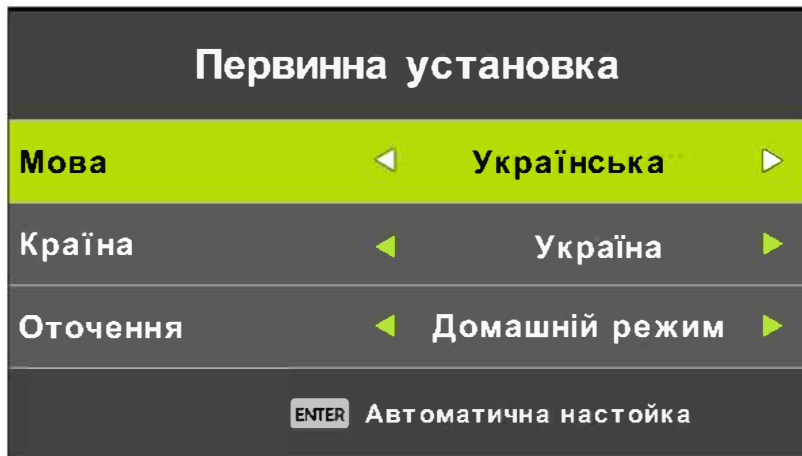

УПРАВЛІННЯ ГОЛОВНИМ МЕНЮ

Меню каналів

Натисніть кнопку MENU для відображення головного меню.

За допомогою кнопок ▼/▲ натискайте для вибору CHANNEL в головному меню.



1. За допомогою кнопок ▼/▲ виберіть опцію, яку потрібно налаштувати в меню каналів.

2. Натискайте кнопку **Enter** для налаштування.

3. Після закінчення налаштування натисніть кнопку **Enter** для збереження змін і повернення до попереднього меню.

Автоматичне налаштування (Auto Tuning)

Натискайте кнопки ▼/▲ для вибору Auto Tuning, потім натисніть кнопку **Enter** для вибору.

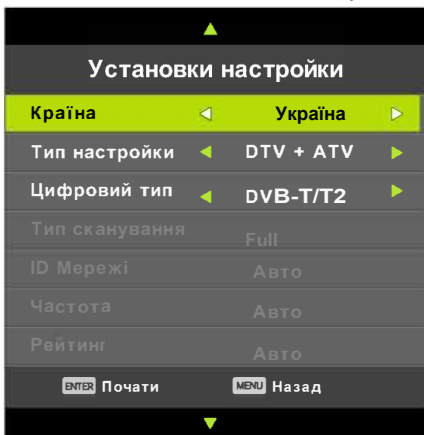

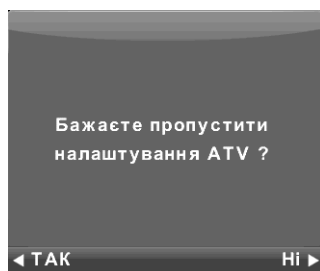
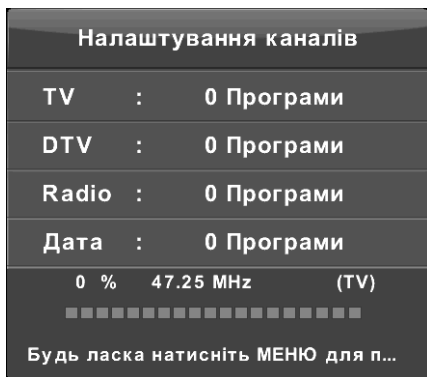

РУЧНЕ НАЛАШТУВАННЯ АНАЛОГОВИХ КАНАЛІВ (ATV MANUAL TUNING)

Ручне налаштування аналогових каналів

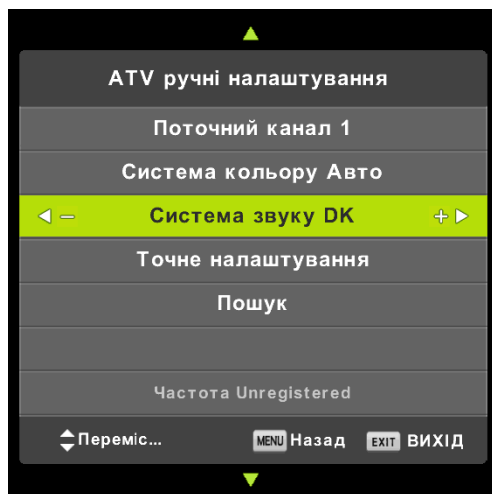

Поточний канал (Current Channel)
Встановіть номер каналу

Система кольору (Color System)
Виберіть систему кольору (доступні системи: AUTO, PAL, SECAM)

Звукова система (Sound System)
Виберіть звук

Точне налаштування (Fine Tune)
Налаштуйте частоту каналів

Пошук (Search)
Почніть пошук каналів

Ручне налаштування цифрових каналів (DTV Manual Tuning)

Натискайте кнопки ∇/\blacktriangle для вибору ручного налаштування каналів, потім натисніть Enter для входу в підменю.

Натискайте кнопки $\blacktriangleleft/\blacktriangleright$ для вибору каналу, потім натисніть Enter для пошуку програми.

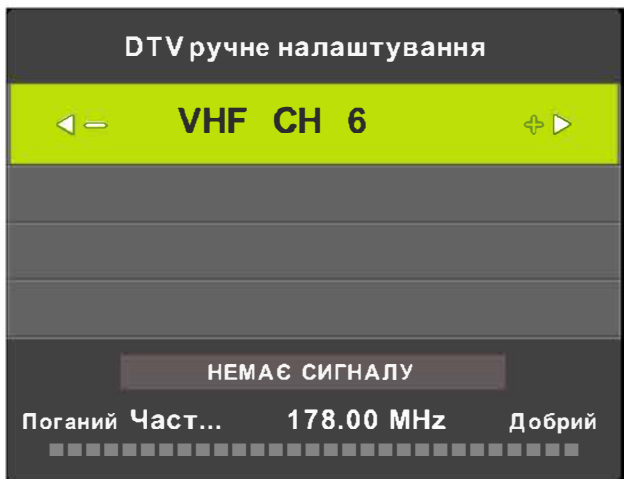

Редагування програм (Program Edit)

Натискайте кнопки ∇/\blacktriangle для вибору редактора програм, потім натисніть кнопку **Enter** для переходу в підменю.

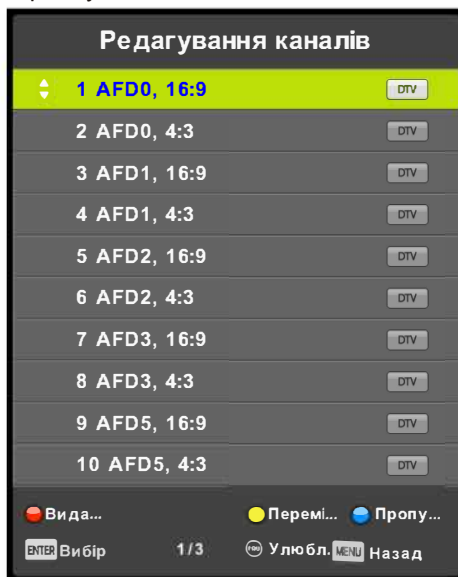

Три кольорові кнопки - швидкий доступ до програмування каналів. Спочатку натискайте кнопки $\blacktriangleleft/\blacktriangleright$ для виведення на екран каналу, який ви хочете вибрати, потім:

- Натисніть **ЧЕРВОНУ** кнопку для видалення програми зі списку. Натисніть кнопку для додавання каналу в список улюблених каналів.
- Натисніть **ЖОВТУ** кнопку для додавання або управління списком обраних каналів (Ваш телевізор буде автоматично пропускати канали при використанні кнопки CH +/- у разі перегляду каналів)
- Натисніть **СИНЮ** кнопку для пропуску обраного каналу.

Графік (Schedule List)

Натискайте кнопки **▼/▲** для вибору графіка, потім натисніть **Enter** для входу в підменю. Він наявний в висхідному меню.

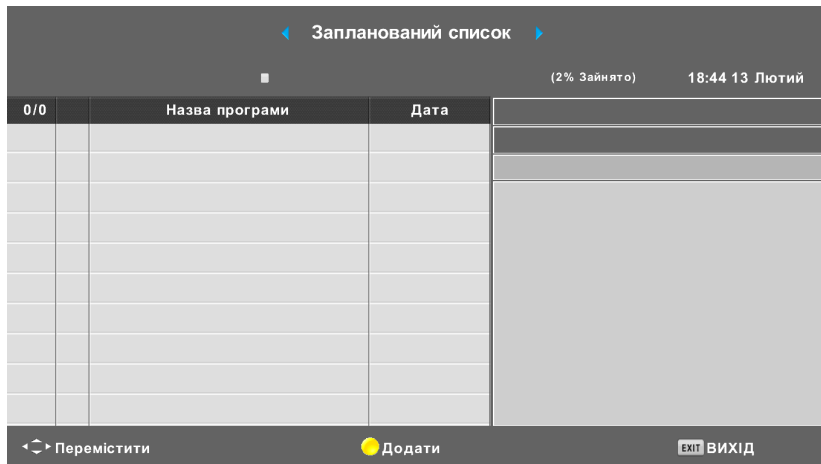

Натисніть **жовту** кнопку для переходу до інтерфейсу внизу

При досягненні заданого часу прозвучить застережний сигнал

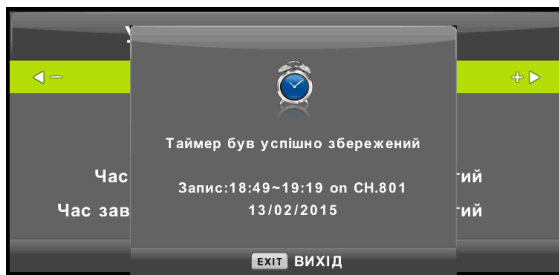

Інформація про сигнал (Signal Information)

Натискайте кнопки **◀/▶** для вибору інформації про сигнал, потім натисніть **Enter** для перегляду докладної інформації про сигнал. Функція доступна для сигналу цифрових каналів.

Інформація про сигнал	
Канал:	22 (482.00MHz)
Мережа	MB DVB-T2 Test
модуляція	256QAM
Якість	100 (добре)
Інтенсивніст...	(сильно)

Інформація про функцію CI (необхідна підтримка функції CI)

Натискайте кнопки **▼/▲** А для вибору інформації про CI, потім натисніть **Enter** для перегляду докладної інформації у разі встановлення CI карти.

МЕНЮ НАЛАШТУВАНЬ ЗОБРАЖЕННЯ

Натисніть клавішу **MENU**, щоб відобразити головне меню.

Натискаючи клавіші **◀/▶**, виберіть пункт **Picture** в головному меню.

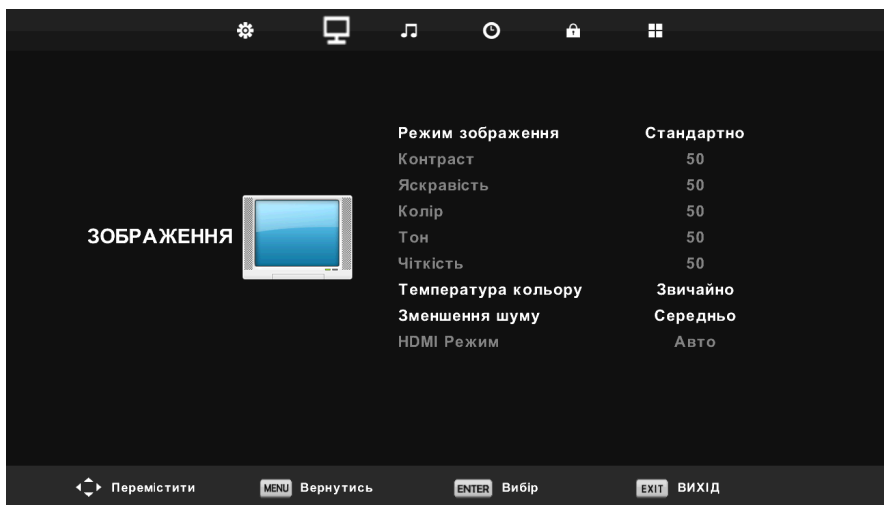

Примітка: функція *MODE 120Hz* підтримується тільки для телевізорів *UHD*.

1. Натискаючи кнопки **▼/▲**, виберіть опцію меню, яку бажаєте налаштувати.
2. Щоб змінити налаштування, використовуйте клавішу **OK**.
3. Після закінчення налаштувань натисніть **MENU**, щоб зберегти налаштування та повернутися на попередній рівень меню.

Режим зображення (Picture Mode):

Натискайте кнопки **▼/▲** для вибору режиму зображення, потім натисніть кнопку **OK** для переходу в підменю.

Індивідуальний режим (Personal Mode)

Підказка: Ви можете натиснути кнопку *P.MODE*, щоб безпосередньо перемикати режими зображення.

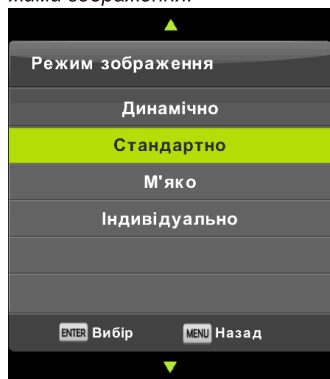

Яскравість/Контрастність/Різкість/Кольоровість/Насиченість

Натискайте кнопки ▼/▲ для вибору функції, потім натисніть для налаштування

Contrast (контрастність): регулювання інтенсивності зображення.

Brightness (яскравість): регулювання загальної яскравості зображення.

Color (колір): регулювання додає кількість відтінків за бажанням користувача.

Tint (насиченість): регулювання можлива тільки в режимі користувача і на системі NTSC.

Sharpness (різкість): регулювання робить зображення деталей більш або менш різким.

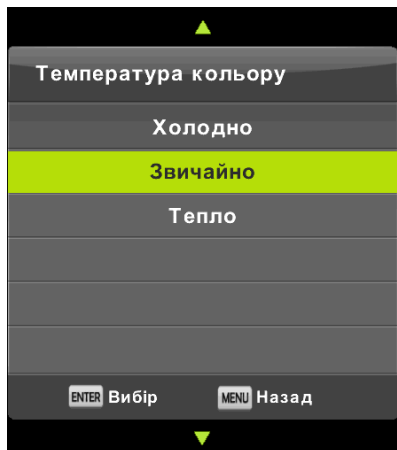
Температура кольору (Color Temp)

Змінює кольорову гаму зображення.

Натискайте кнопки ▼/▲ для вибору температури кольору, потім натисніть ОК для входу в підменю.

Натискайте ◀/▶ для вибору доступних режимів: (Холодний, середній, теплий).

Ви можете змінювати значення червоного, зеленого і синього у призначеному для користувача режимі.

Cold (холодний) підсилює відтінки синього в білому

Normal (нормальний) підсилює відтінки кольоровості для білого

Warm (теплий) підсилює відтінки червоного для білого.

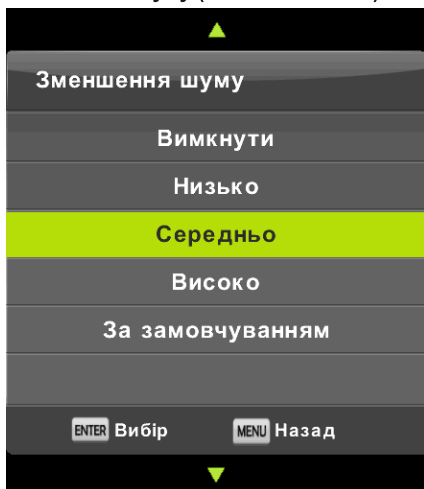
Зменшення шуму (Noise Reduction)

Динамічне зменшення шуму для покращення виду зображення.

Натискайте кнопки ▼/▲ для вибору зменшення шуму, потім натисніть ОК для входу в підменю.

Off (вимк) вимикає визначення рівня шуму.

Low (низький) визначає і знижує низькі шуми.

Middle (середній) визначає і знижує середні шуми.

High (високий) визначає і знижує сильні шуми.

Default (за замовчуванням) налаштування за замовчуванням.

Режим HDMI

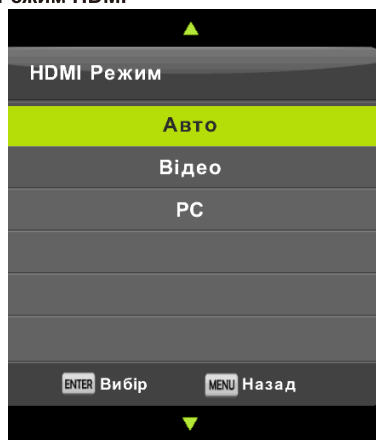

Натискайте кнопки **▼/▲** для вибору режиму HDMI, потім натисніть **OK** для входу в підменю. Натискайте кнопки **◀/▶** для вибору режиму (доступні режими зображення: Auto, Video, PC).

МЕНЮ НАЛАШТУВАНЬ ЗВУКУ

Натисніть клавішу **MENU**, щоб відобразити головне меню.

Натисніть клавіші **◀/▶**, виберіть пункт Sound в головному меню.

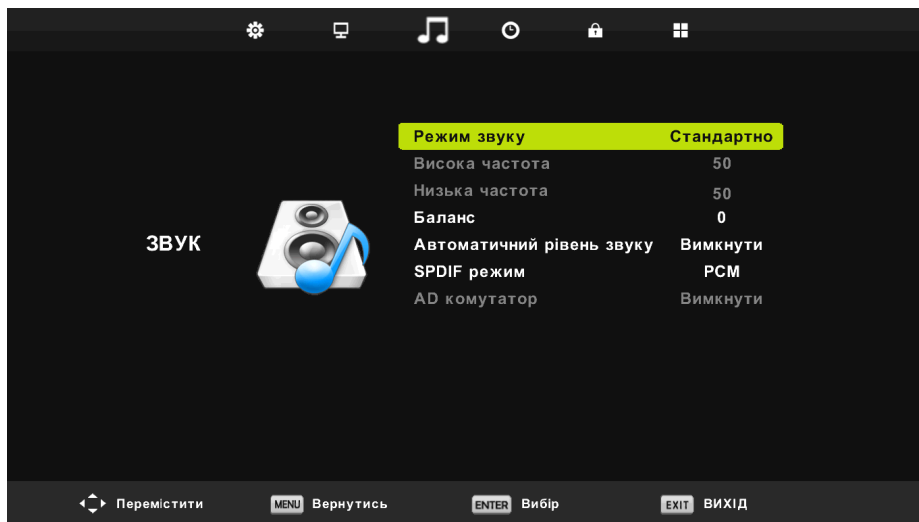

1. Натискайте кнопки **▼/▲** для вибору опції меню звуку, яку бажаєте налаштувати.
2. Змінити налаштування за допомогою клавіші **ENTER**.
3. Після закінчення налаштування натисніть **ENTER**, щоб зберегти налаштування і повернутися на попередній рівень меню.

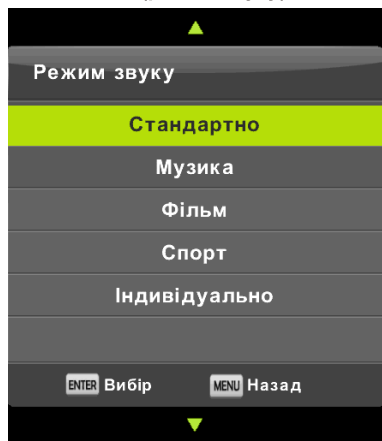
Sound Mode (режим звуку):

Використовуйте клавіші ▼/▲ для вибору режиму звуку, потім натисніть кнопку **ENTER** для переходу в підменю

Ви можете змінювати значення високих і низьких частот в призначеному для користувача режимі.

Підказка: можна використовувати кнопку **S.MODE**, щоб безпосередньо перемикати режими звуку.

- Standard (стандарт) - збалансований звук в будь-яких приміщеннях.
- Music (музика) - зберігає оригінальний звук. Ідеальний для музичних передач.
- Movie (кіно) - посилює високі і низькі частоти для більш повного звучання.
- Sports (спорт) - підсилює звук для перегляду спортивних передач.
- Personal - (призначений для користувача) для призначених налаштувань користувача.

Примітка: Ви можете змінювати значення високих і низьких частот тільки у режимі користувача.

Balance (Баланс)

Натискайте кнопки ▼/▲ для вибору опції, натискайте кнопки ◀/▶ для зміни налаштувань.

AVL (автоматичне вирівнювання рівня гучності):

Натисніть кнопки ▼/▲ для вибору відповідної функції, потім натискайте кнопки ◀/▶ для вибору On або Off.

Режим SPDIF

Натисніть кнопки ▼/▲ для вибору відповідної функції, потім натискайте кнопки ◀/▶ для вибору Off/Auto/PCM.

AD перемикач

Натисніть кнопки ▼/▲ для вибору даної функції, потім натискайте кнопки ◀/▶ для вибору On або Off.

Функція Амбліопія використовується для людей з слабких зором. Для підтримки необхідний кодовий потік.

Примітка:

Баланс: дозволяє отримувати оптимальну якість звуку, де б не знаходився глядач.

Автоматичний рівень звуку: дозволяє автоматично збалансувати різницю між силою звуку каналу і програми.

МЕНЮ ЧАСУ

Натисніть кнопку MENU для виведення головного меню.

Натискайте кнопки ◀/▶ для вибору TIME в головному меню.

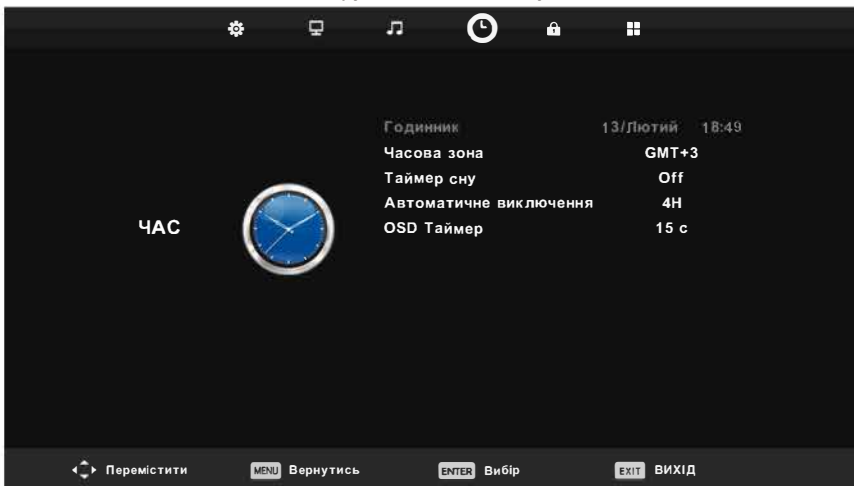

1. Натискайте кнопки ▼/▲ для вибору опції, налаштування якої ви хочете змінити.

2. Натисніть кнопку ENTER для внесення змін.

3. Після закінчення натисніть кнопку ENTER для збереження змін і повернення до попереднього меню.

Часовий пояс (Time Zone)

Натискайте кнопки ▼/▲ для вибору опції, потім натисніть ENTER для переходу в підменю.



Натискайте кнопки ▼/▲/◀/▶ для вибору необхідного часового поясу.

Таймер сну

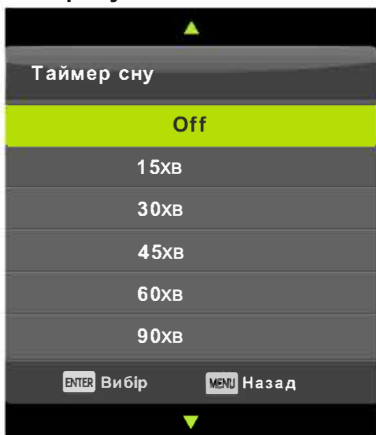

Натискайте кнопки ▼/▲ для вибору опції, потім натисніть ENTER для переходу в підменю.

Натискайте кнопки ▼/▲ для вибору опції. Доступні опції: Вимк. / 10 хв / 20 хв / 30 хв / 60 хв. / 90 хв / 120 хв / 180 хв / 240 хв.

Автоматичний режим очікування (Auto Standby)

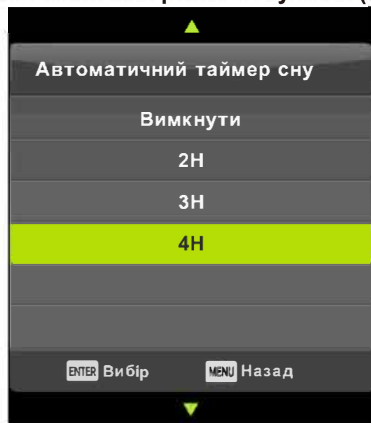

Натискайте кнопки ▼/▲ для вибору опції, потім натисніть ENTER для переходу в підменю.

Натискайте кнопки ▼/▲ для вибору.

Підказка: якщо з пульта дистанційного керування не здійснюється будь-яких дій протягом певного часу, прилад вимкнеться автоматично. Якщо здійснюється будь-яка дія, налаштування часу скасується.

Таймер OSD



Натискайте кнопки ▼/▲ для вибору опції, потім натисніть ENTER для переходу в підменю.

Натискайте кнопки ▼/▲ для вибору опції.

МЕНЮ БЛОКУВАННЯ

Натисніть кнопку MENU для виведення головного меню.

Натискайте кнопки ◀/▶ для вибору **LOCK** в головному меню.

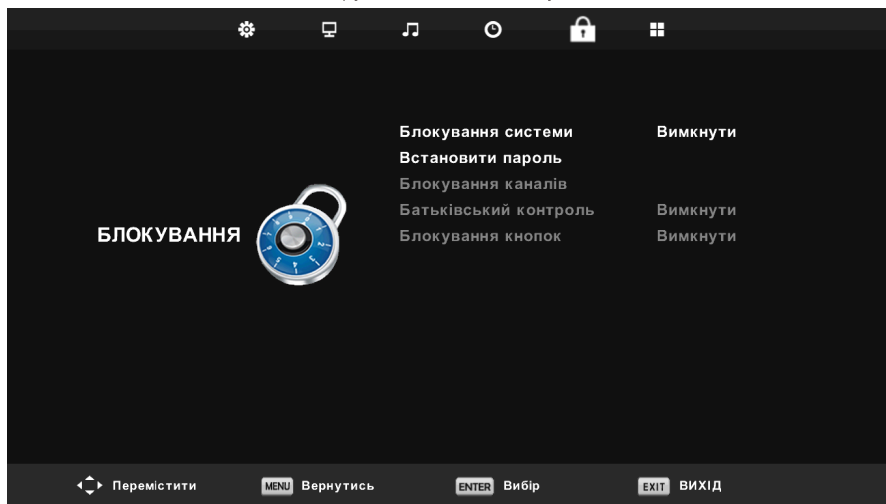

1. Натискайте кнопки ▼/▲ для вибору опції, настройки якої ви хочете змінити в меню блокування.
2. Натискайте кнопки ENTER/◀/▶ для внесення змін.
3. Після закінчення натисніть кнопку MENU для збереження змін і повернення до попереднього меню.

Система блокування

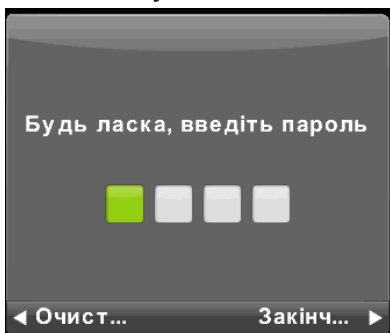

Натискайте кнопки ▼/▲ для вибору Lock System, потім натисніть ENTER. Можливі доступні 3 опції:

Пароль за замовчуванням: 0000, якщо ви не пам'ятаєте встановлений вами пароль, зверніться до сервісного центру.

Встановлення паролю (Set Password)

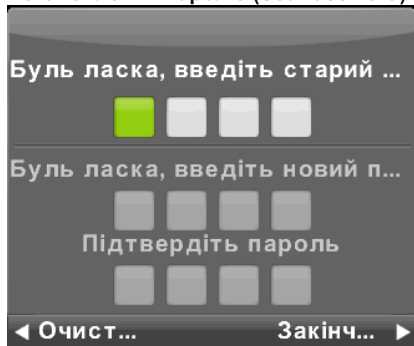

Натискайте кнопки ▼/▲ для вибору опції, потім натисніть **ENTER** для переходу в підменю і встановлення нового паролю.

Блокування каналу (Channel Lock)



Натискайте кнопки ▼/▲ для вибору опції, потім натисніть **ENTER** для переходу в підменю.

Натисніть **ЗЕЛЕНУ** кнопку для блокування/розблокування каналу.

Батьківський контроль (Parental Guidance)

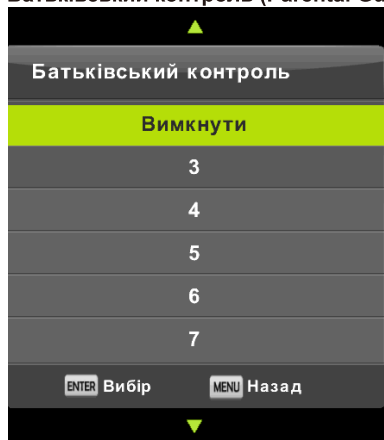

Натискайте кнопки ▼/▲ для вибору опції, потім натисніть **ENTER** для переходу в підменю і вибору віку ваших дітей.

Блокування кнопок (Key Lock)

Натискайте кнопки ▼/▲ для вибору опції, потім натисніть вибір кнопок On/Off. Коли відповідна опція активована, ви не можете використовувати кнопки на панелі.

НЕОБХІДНА ПІДТРИМКА РЕЖИМУ «ГОТЕЛЬ» (HOTEL MODE)

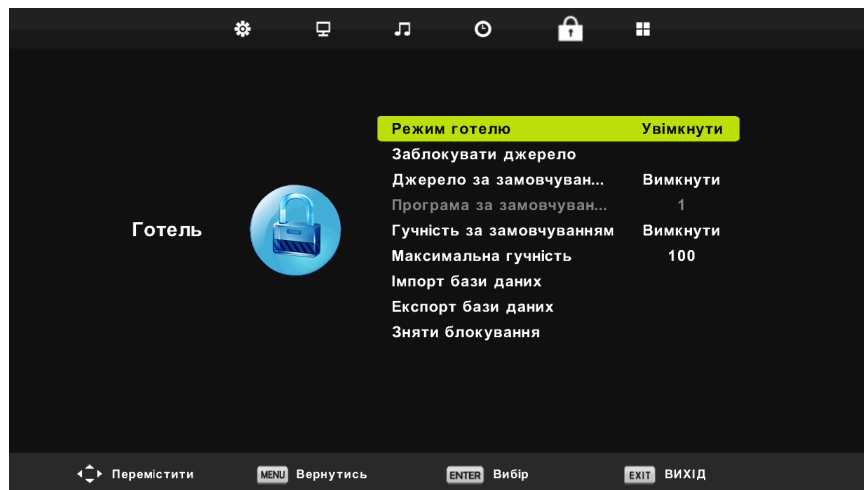

Г

1. Натискайте кнопки ▼/▲ на пульті дистанційного керування для вибору режиму в меню блокування.
2. Натисніть кнопку ENTER на пульті дистанційного керування для переходу в підменю.
3. Після налаштувань натисніть кнопку MENU для збереження змін і повернення до попереднього меню.

Режим «Готель» (Hotel Mode)

Натискайте кнопки ▼/▲ для вибору опції, потім натисніть ◀/▶ для вибору On/Off.

Блокування джерела (Source Lock)

Натискайте кнопки ▼/▲ для вибору опції, потім натисніть ENTER для переходу в підменю для вибору.

Джерело за замовчуванням (Default Source)

Натискайте кнопки ▼/▲ для вибору опції, потім натисніть ENTER для переходу в підменю для вибору.

Програма за замовчуванням (Default Prog)

Натискайте кнопки ▼/▲ для вибору опції, потім натисніть ◀/▶ для зміни налаштувань. Функція доступна тільки для телевізора.

Максимальний рівень сили звуку (Max Volume)

Натискайте кнопки ▼/▲ для вибору опції, потім натисніть для зміни налаштувань.

Розблокування (Clear Lock)

Натискайте кнопки ▼/▲ для вибору опції, потім натисніть ENTER для скасування змін налаштувань, які ви зробили наперед.

МЕНЮ НАЛАШТУВАНЬ

Натисніть кнопку **MENU**, щоб відобразити головне меню.
Виберіть **SETUP**, натискаючи кнопки **◀/▶**.

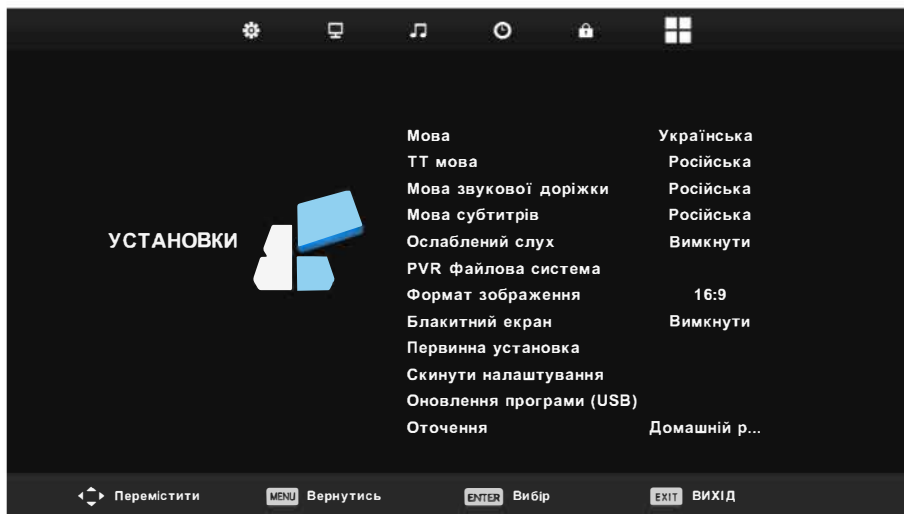

1. Натискайте клавіші **▼/▲**, виберіть бажану опцію в меню налаштувань.
2. Натисніть **ENTER** для налаштувань.
3. Після закінчення внесення змін натисніть кнопку **ENTER** для збереження всіх налаштувань і повернення до попереднього меню.

OSD Language (мова OSD)

Встановіть мову OSD меню, яка буде відображатися. Попередньо встановлена мова англійська.

Натискаючи клавіші **▼/▲** **◀/▶** виберіть мову меню.

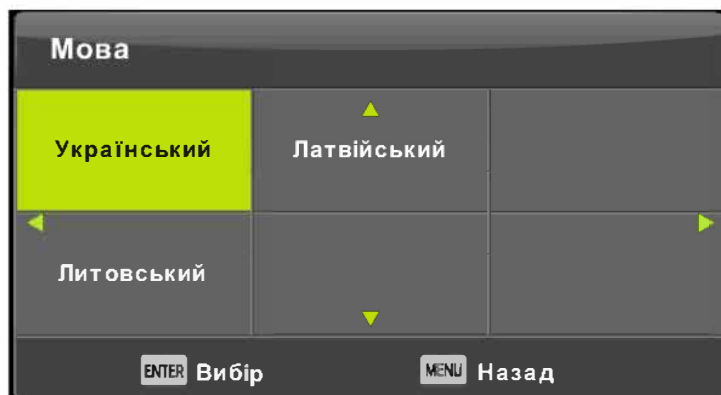

Мова ТТ (TT Language)

Натискайте клавіші ▼/▲ для вибору опції, потім натисніть **ENTER** для переходу в підменю. Натискаючи клавіші ▼/▲ ◀/▶, виберіть мову ТТ.



Мови аудіо (Audio Languages)

Натискайте кнопки ▼/▲ для вибору опції, потім натисніть **ENTER** для переходу в підменю. За допомогою кнопок ◀/▶ виберіть основну мову. Натискаючи кнопки ▼/▲ ◀/▶, виберіть мови аудіо.



Мова субтитрів (Subtitle Languages)

Натискайте кнопки ▼/▲ для вибору опції, потім натисніть **ENTER** для переходу в підменю. За допомогою кнопок ◀/▶ виберіть основну мову. Натискаючи кнопки ▼/▲ ◀/▶, виберіть мови субтитрів.



Функція для людей з вадами слуху (Hearing Impaired)

Натискайте кнопки ▼/▲ для вибору опції, потім натисніть **ENTER** для вибору On/Off.

Файлова система PVR (PVR File System)

Натискайте кнопки ▼/▲ для вибору опції, потім натисніть **ENTER** для переходу в підменю. Для перевірки вибору файлової системи натисніть кнопки ▼/▲, потім натисніть **ENTER** для переходу, після цього буде виконана перевірка швидкості USB.

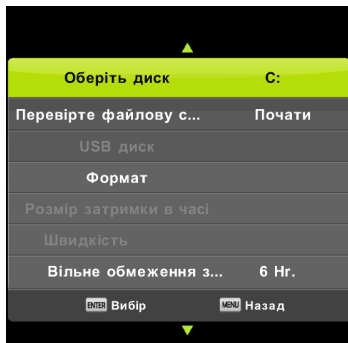

Співвідношення сторін (Aspect Ratio)

Натискайте кнопки ▼/▲ для вибору опції, потім натисніть **ENTER** для переходу в підменю. Натискайте кнопки ▼/▲ для вибору співвідношення сторін. (Доступні варіанти: Авто, 4: 3, 16: 9, Zoom1, Zoom2).

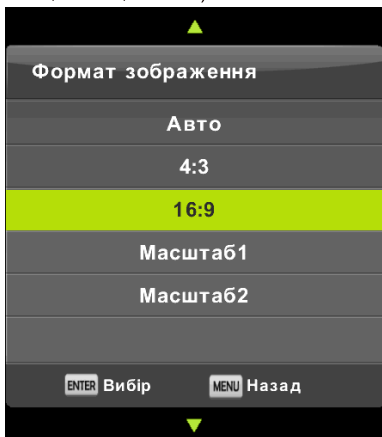

Синій фон (Blue Screen)

Натискайте кнопки ▼/▲ для вибору опції, потім натисніть **ENTER** для вибору On/Off.

Перше налаштування (First Time Installation)

Натискайте кнопки ▼/▲ для вибору опції, потім натисніть **ENTER** для переходу в підменю.

Перезапуск (Reset)

Натискайте кнопки ▼/▲ для вибору опції, потім натисніть **ENTER** для переходу в підменю.

Оновлення програмного забезпечення (Software Update) USB

Натискайте кнопки **▼/▲** для вибору відповідної функції, вставте пристрій USB в гніздо для USB, потім натисніть **ENTER** для оновлення необхідного програмного забезпечення.

HDMI CEC (потрібна підтримка HDMI CEC/ARC)

Натискайте кнопки **▼/▲** для вибору опції, потім натисніть **ENTER** для переходу в підменю.

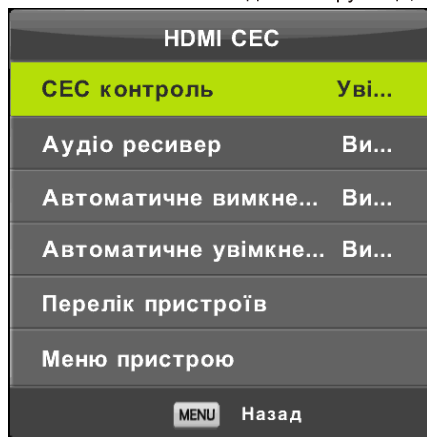

HDMI CEC Натискайте кнопки **◀/▶** для увімкнення або вимкнення цієї функції

HDMI ARC Натискайте кнопки **◀/▶** для увімкнення або вимкнення цієї функції

Auto Standby (автоматичний режим очікування) Натискайте кнопки **◀/▶** для увімкнення або вимкнення цієї функції

Device List (список пристроїв) натисніть **ENTER** для того, щоб відкрити головне меню пристрою.

МЕНЮ ЕКРАНУ

Натисніть кнопку **MENU** для відображення головного меню.

Натискайте кнопки **◀/▶** для вибору **SCREEN** в головному меню.

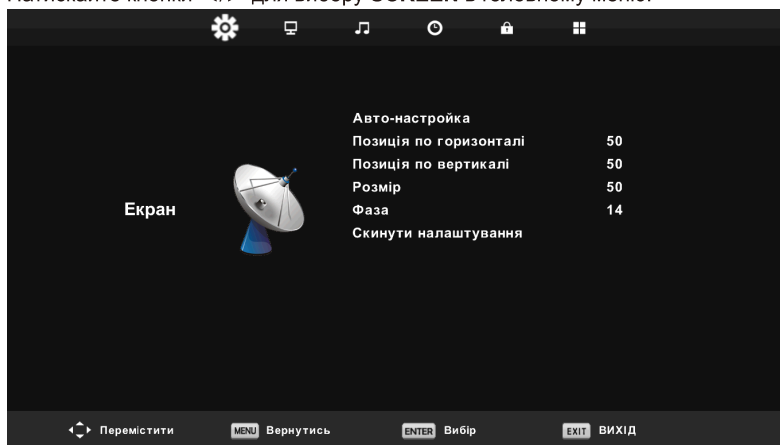

1. Натискаючи кнопки **▼/▲** для вибору опції, зробіть налаштування, які ви хочете змінити в меню SCREEN
2. Натисніть **ENTER** для внесення змін в налаштування
3. Після внесення змін, натисніть кнопку **ENTER** для збереження всіх налаштувань і повернення до попереднього меню.

Автоматичне налаштування (Auto Adjust)

Натисніть кнопку **ENTER**, щоб почати автоматичну настройку H-Offset/V-Offset/Size/Phase.

Горизонтальне положення (H-Offset)

Регулює горизонтальне положення зображення.

Натискайте кнопки **▼/▲** для вибору опції, потім натисніть **ENTER** для переходу в підменю.

Вертикальне положення (V-Offset)

Налаштовує вертикальне положення зображення.

Натискайте кнопки **▼/▲** для вибору опції, потім натисніть **ENTER** для переходу в підменю.

Розмір (Size)

Регулює розмір екрану

Натискайте кнопки **▼/▲** для вибору опції, потім натисніть **ENTER** для переходу в підменю.

Фаза (Phase)

Регулює горизонтальні лінії, які заважають.

Натискайте кнопки **▼/▲** для вибору опції, потім натисніть **ENTER** для переходу в підменю.

Скасування налаштувань екрану (Position Reset)

Натискайте кнопки **▼/▲** для вибору опції, потім натисніть **ENTER** для переходу в підменю.

Примітка:

1. Функція придушення шуму не доступна в режимі «Зображення».
2. Опція AD Switch недоступна в режимі «Звук».
3. Меню часу і опис такі ж, як і для режиму «Повітряний».
4. Блокування програм і Батьківський контроль не доступні в режимі «Блокування».
5. Опції Аудіо мови, Мови субтитрів, Люди з вадами слуху і файлова система PVR недоступні в режимі «Налаштування».
6. У Режимі PC меню каналів відсутнє.

МУЛЬТИМЕДІА

Примітка: перш ніж перейти в меню Мультимедіа (**Media**), вставте пристрій USB, потім натисніть кнопку **INPUT**, щоб налаштувати вхідне джерело для мультимедіа.

Натискайте кнопки **▼/▲** для вибору **MEDIA** в меню SOURCE MENU, потім натисніть **ENTER** для входу в меню.

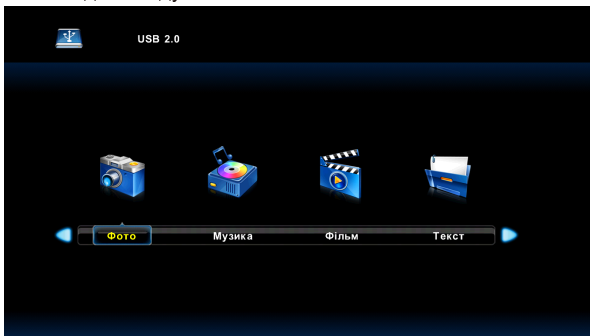

Натискайте кнопки **◀/▶** для вибору опції, яку ви хочете налаштувати в головному меню **MEDIA**, потім натисніть **ENTER** для переходу.

Фото (Photo)

Натискайте кнопки ◀/▶ для вибору розділу **PHOTO** у головному меню, потім натисніть **ENTER** для переходу на сторінку фото.

Натисніть **EXIT**, щоб повернутися до попереднього меню і виходу з нього.



Натискайте кнопки ◀/▶, щоб вибрати файл для перегляду, а потім натисніть кнопку **MEDIA** для відображення файлу.

Під час виділення обраної опції, на екрані справа відобразиться інформація про фото і з'явиться фото в режимі попереднього перегляду.



Музика (Music)

Натискайте кнопки ◀/▶ для вибору розділу **MUSIC** в головному меню, потім натисніть **ENTER** для переходу на сторінку музики.

Натисніть **EXIT**, щоб повернутися до попереднього меню і виходу з нього.

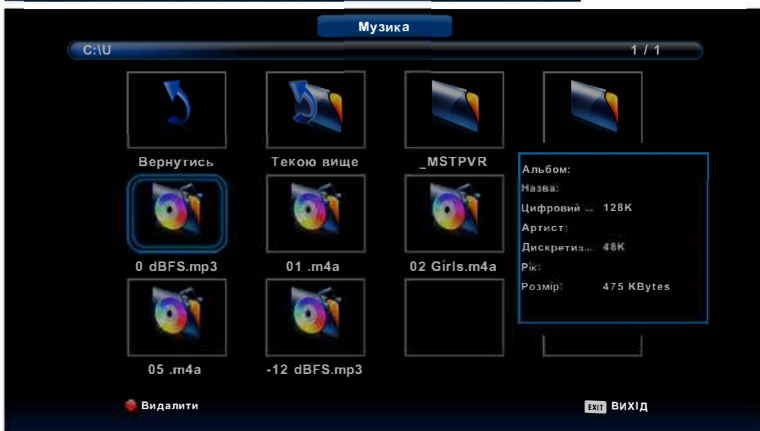

Натискайте кнопки ◀/▶ для вибору диска, який ви хочете переглянути, потім натисніть **ENTER** для переходу.

Натискайте кнопки ◀/▶ для вибору опції повернення в попереднє меню.

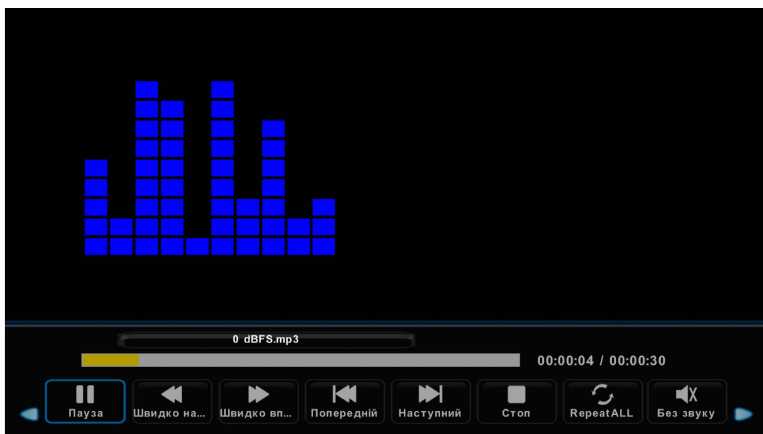

Відео (Movie)

Натискайте кнопки ◀/▶ для вибору розділу **MOVIE** в головному меню, потім натисніть **ENTER** для переходу на сторінку відео.

Натисніть **EXIT**, щоб повернутися до попереднього меню і виходу з нього.



Натискайте кнопки ◀/▶ для вибору диска, який ви хочете переглянути, потім натисніть **ENTER** для переходу.

Щоб відтворити вибраний файл, натисніть кнопку **MEDIA**.

Натисніть кнопку **DISPLAY** для вибору меню, яке ви хочете запустити, потім натисніть кнопку **ENTER** для запуску

Натисніть **EXIT**, щоб повернутися до попереднього меню і виходу з нього.



Текстові файли (Text)

Натискайте кнопки ◀/▶ для вибору розділу **TEXT** в головному меню, потім натисніть **ENTER** для переходу на сторінку текстових файлів.

Натисніть **EXIT**, щоб повернутися до попереднього меню і виходу з нього.



Натискайте кнопки ◀/▶ для вибору диска, який ви хочете переглянути, потім натисніть **ENTER** для переходу.

Натискайте кнопки ◀/▶ для повернення в попереднє меню.

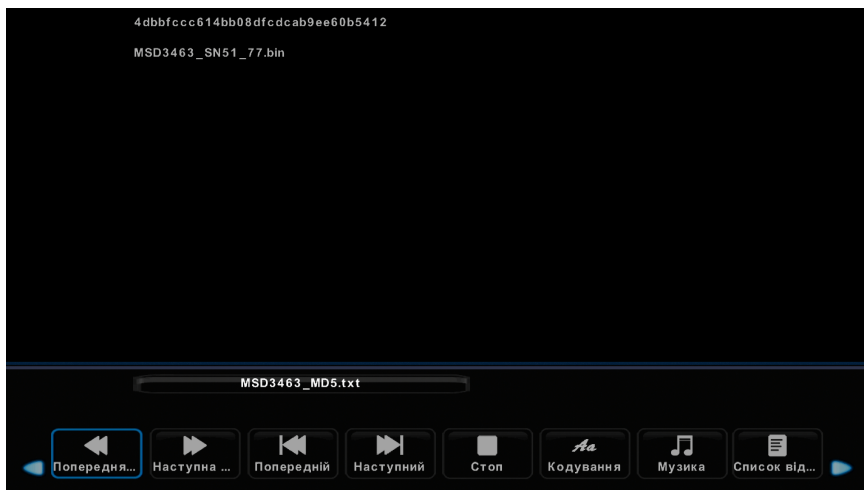



ОПЕРАЦІЇ З ПУЛЬТОМ КЕРУВАННЯ

POWER: Включення / Вимкнення ТВ.

MUTE: Включення / Вимкнення звуку.

0-9: Кнопки для вибору каналів.

P.MODE: Вибір режиму зображення.

S.MDDE: Вибір звукових режимів.

SLEEP: Встановлення часу виключення.

AUDIO: Натисніть, щоб вибрати альтернативну мову аудіо.

VOL+ or VOL-: Збільшує або зменшує гучність телевізора.

CH+ or CH-: Сканування вгору або вниз через поточний список каналів;

Натисніть один раз на змінити канал вгору або вниз;

Натисніть та утримуйте, щоб продовжити зміну каналів.

MENU: Відкриває головне меню або повертається на верхній рівень підменю.

SOURCE: Відображає вихідний список вхідного сигналу.

EXIT: Вихід із поточного меню або функції.

(◀/▶▲/▼): Використовує чотири стрілки, щоб виділити різні елементи телевізора меню або змінити значення.

ENTER: Введіть та підтвердження.

NOTE: Кольорові кнопки в меню, будь ласка, дотримуйтесь екранного меню.

◀◀: Натисніть, щоб увімкнути та вимкнути Швидкий огляд.

▶▶ : Відтворити або призупинити

▶▶ : Перемотати вперед.

◀◀ : Перейти до попередньої глави медіа-файлу.

▶▶ : Перехід до наступного розділу мультимедійного файлу.

■ :Натисніть, щоб повернутися до індексу / початкової сторінки / Зупинити відтворення.

EPG: Натисніть, щоб відобразити ТВ гід.

REC: Почніть запис PVR у режимі DTV.

SUB-T: Натисніть, щоб вибрати субтитри USB.

Визначення поняття яскравий і темний піксель (пікселі, що постійно горять і постійно не горять).

РК-екрани мають мільйони пікселів, що відображають три різні кольори (червоний, зелений і синій). У свою чергу піксель складається із суб-пікселів.

Піксель, що постійно горить: такі пікселі можуть бути червоного, зеленого або синього кольору.

Піксель, що не постійно горить: аналогічно пікселю, що постійно горить, але за винятком того, що в даному випадку, суб-піксель не горить, відповідно, він темний.

Політика заміни матриць при наявності яскравих або темних суб-пікселів.

Допустима кількість суб-пікселів

Тип	Максимальна кількість суб-пікселів
Яскраві суб-пікселі	3, максимум
Темні суб-пікселі	6, максимум
Комбінація з двох типів пікселів	7, максимум

Дефекти у вигляді ліній.

Наявність будь-яких лінійних дефектів, таких як вертикальні, горизонтальні або хрестоподібні лінії не допускається.

Рамка

Подряпини, дрібні викривлення, плями, сторонні частинки на рамці телевізора не є дефектами.

ТЕХНІЧНІ ХАРАКТЕРИСТИКИ ТЕЛЕВІЗОРІВ

Назва	OzoneHD 19HN82T2	OzoneHD 24HN82T3	OzoneHD 32HN82T2	OzoneHD 39HN82T2
Країна виробник	Китай	Китай	Китай	Китай
Роздільна здатність екрану	1440x900	1366x768	1366x768	1366x768
Діагональ екрану	19	24	32	39
Підсвічування	DLED	DLED	DLED	DLED
Колір	Чорний	Чорний	Чорний	Чорний
Контрастність	3000:1	3000:1	3000:1	3000:1
Яскравість	200 кд/м²	200 кд/м²	200 кд/м²	200 кд/м²
Кут огляду	170°/160°	178x178	178x178	176x176
Частота оновлення	60 Гц	60 Гц	60 Гц	60 Гц
Система кольоровості	PAL, SECAM	PAL, SECAM	PAL, SECAM	PAL, SECAM
Тонер	Аналог/ПТ/С	Аналог/ПТ/С	Аналог/ПТ/С	Аналог/ПТ/С
Час відпавіді	6,5мс	5мс	6,5мс	8мс
Медіаплеєр (фото, музика, відео)	Є	Є	Є	Є
Формати відео/аудио/фото	H.265/H.264, AVI, MP4, MKV, AAC, MP3, JPS	H.265/H.264, AVI, MP4, MKV, AAC, MP3, JPS	H.265/H.264, AVI, MP4, MKV, AAC, MP3, JPS	H.265/H.264, AVI, MP4, MKV, AAC, MP3, JPS
Функція PVR	Є	Є	Є	Є
Функція Time Shift	Є	Є	Є	Є
CI + слот	HI	HI	HI	HI
CI слот	HI	HI	HI	HI
Аудіосистема	2x6 Вт	2x10 Вт	2x10 Вт	2x10 Вт
Роз'єми (порти)	1 x RF 1 x HDMI 1 x ПК-RGB (VGA) 1 x ПК-Audio 2 x AV IN 1 x USB 1 x Вихід на навушники	1 x RF 1 x HDMI 1 x ПК-RGB (VGA) 1 x ПК-Audio 1 x AV IN 2 x USB 1 x Вихід на навушники	1 x RF 2 x HDMI 1 x ПК-RGB (VGA) 1 x ПК-Audio 2 x AV IN 2 x USB 1 x CVBS OUT 1 x Вихід на навушники	1 x RF 2 x HDMI 1 x ПК-RGB (VGA) 1 x ПК-Audio 2 x AV IN 2 x USB 2 x CVBS OUT 1 x Вихід на навушники
Енергоспоживання	22W	25W	45W	50W
Комплект поставки	Телевізор, Ніжки, Пульт ДУ, Інструкція, Батареї	Телевізор, Ніжки, Пульт ДУ, Інструкція, Батареї	Телевізор, Ніжки, Пульт ДУ, Інструкція, Батареї	Телевізор, Ніжки, Пульт ДУ, Інструкція, Батареї
VESA	100*100	100*50	200*100	200*200
Розміри з підставкою	450*160*370 мм	550*188*370 мм	730*190*470 мм	890*200*565 мм
Розміри без підставки	450*47*320 мм	550*65*327 мм	730*90*430 мм	890*90*515 мм
Розмір коробки	480*180*350 мм	590*195*365 мм	760*110*490 мм	990*150*625 мм
Вага в упаковці	3 кг	3 кг	5 кг	8 кг

