

# Hölder

ІНСТРУКЦІЯ З ВИКОРИСТАННЯ



МУЛЬТИВАРКА

***HMC-11B***



Дякуємо, що придбали продукцію Hölmer!

Ця модель призначена для приготування їжі в домашніх умовах.

Не використовуйте пристрій за межами приміщень або в комерційних цілях! Уважно прочитайте цю інструкцію перед першим використанням пристрою та збережіть її для подальшого використання. Халатне ставлення до рекомендацій цієї інструкції може призвести до нещасного випадку.

## Технічні характеристики

Потужність: 900 Вт

Загальна ємність чаші: 5 л

Напруга/частота: 220-240 В/50 Гц

Кількість автоматичних програм: 19  
(10 автоматичних та 9 альтернативних)

СМАРТКУХАР (ручне налаштування часу та температури)

LED дисплей

Відкладений старт: 24 години

Підтримка температури: 12 годин

Регулювання часу приготування

Антипригарне покриття чаші

Матеріал корпусу: нержавіюча сталь/пластик

Довжина кабелю: 1.1 м

Вага Нетто/Брутто: 2.36/ 2.9 кг

Розмір упаковки: 290\*265\*260 мм

## ЗАХОДИ БЕЗПЕКИ

- Перед використанням переконайтеся, що напруга вашого джерела живлення і допустима потужність відповідають зазначеним на корпусі пристрою.
  - Підключіть пристрій тільки до розетки з заземленням.
  - Використовувати тільки в побутових цілях відповідно до цієї Інструкції з експлуатації. Пристрій не призначений для промислових застосувань.
  - Не використовуйте пристрій на відкритому повітрі.
  - Завжди від'єднуйте пристрій від електричної розетки перед чищенням, або якщо ви його не використовуєте.
  - Щоб уникнути ураження електричним струмом і вогню, не занурюйте пристрій у воду або інші рідини.
  - Не дозволяйте дітям гратися з пристроєм.
  - Не залишайте пристрій без нагляду.
  - Не використовуйте аксесуари, які не входять в пакет ставок.
  - Не використовуйте пристрій з пошкодженим шнуром живлення та/або вилкою.
  - Не намагайтеся самостійно відремонтувати пристрій. Якщо у вас виникли проблеми, зверніться в службу ремонту побутової техніки.
  - Переконайтеся, що шнур живлення не торкається гострих країв і гарячих поверхонь.
  - Не натягуйте на шнур живлення, не скручуйте і не намотайте його.
  - Не перевантажуйте пристрій продуктами.
  - Даний прилад не рекомендується для використання людям (в тому числі дітям) з обмеженими фізичними, сенсорними або розумовими здібностями, а також тим, хто має недостатній досвід або знання продукту.
- Цій категорії осіб рекомендується використовувати прилад тільки під наглядом.

- Встановіть виріб тільки на горизонтальну, рівну і стійку поверхню.
- При установці слідкуйте за тим, щоб гаряча пара при приготуванні їжі не потрапляла на меблі, побутову техніку, стіни і т.д.
- Перед приготуванням переконайтеся, що внутрішня і зовнішня частини мультиварки чисті. Між чашею і нагрівальним елементом не повинно бути сторонніх предметів.
- Щоб запобігти опіку, не підносьте руку або обличчя до отворів для випуску пари.
- Не беріться за виріб та його мережеву вилку вологими руками.
- Перш ніж від'єднати вилку шнура виробу від розетки, переконайтеся, що вона вимкнена.
- Не вмикайте пристрій без миски або з порожньою мискою. Ніколи не торкайтеся внутрішньої частини поверхонь опалювального приладу.
- Переміщуйте мультиварку за корпус, а не за ручку на кришці.
- Щоб уникнути пошкоджень виробу, виконуйте такі умови: після транспортування або зберігання при негативних температурах включення виробу допускається лише після його витримки за кімнатної температури в оригінальній упаковці не менше 4-х годин; оберігайте виріб від деформацій, ударів та падінь; не допускається наповнювати прилад вище максимальної та нижче мінімальної позначок на мірній шкалі.
- Не відкривайте кришку без необхідності до закінчення процесу приготування і вимикайте мультиварку.
- Продукти та вода повинні поміщатися у чашу у строгому обсязі. Якщо води недостатньо, то продукти будуть не повністю оброблені або перетримані.
- Регулярно очищайте паровий клапан.
- Не можна закривати клапан будь-якими предметами, а також замінювати його будь-якою іншою частиною.
- Внутрішню чашу не можна використовувати на інших нагрівальних поверхнях або замінювати в мультиварці іншими контейнерами, не призначеними для цього.
- Не готуйте нову порцію відразу після закінчення попередньої, почекайте 15 хвилин, щоб опалювальна пластина охолола, тоді можна приступати до приготування нової порції.
- Ніколи не використовуйте мультиварку, якщо в місці немає їжі та/або рідини.
- Ніколи не вливайте рідину в корпус мультиварки.
- При виявленні незвичайного шуму, запаху, диму або інших порушень в роботі пристрою необхідно негайно відключити його і відключитися від мережі. Перевірте, чи потрапили сторонні предмети між чашею і нагрівальним елементом. Якщо проблема не виявлена, потрібно звернутися в службу ремонту побутової техніки.
- Під час роботи пристрою повітря і пара не повинні виходити на з'єднання кришки з корпусом.
- Після завершення приготування не кладіть миску для приготування їжі відразу під холодну воду. Це може призвести до пошкодження внутрішнього антипригарного покриття. Дайте йому охолонути.

- Внутрішня поверхня чаші має антипригарне покриття, яке вимагає дбайливого і дбайливого поводження. Щоб не пошкодити покриття чаші, рекомендується використовувати аксесуари від набору до мультиварки. Також можна використовувати дерев'яні, пластикові або силіконові аксесуари.
- Перед першим використанням промийте миску в теплій воді за допомогою рідкого миючого засобу за допомогою м'якої губки.
- Не мийте в місці крупи та інші продукти, так як це може завдати шкоди антипригарному покриттю. Використовуйте іншу ємність для миття продуктів.
- Приладом можуть користуватися тільки ті діти, які усвідомлюють можливі небезпеки при неправильному використанні, а також якщо їм будуть зрозумілі і пояснені інструкції для безпечної експлуатації припаду.
- Не дозволяється використання припаду і пакувальних матеріалів для ігор дітьми.
- Не залишайте маленьких дітей поруч під час роботи припаду.
- Цей прилад може використовуватися дітьми у віці від 8 років і старше, якщо вони знаходяться під наглядом або проінструктовані про безпечне користування пристроєм і розуміють можливі небезпеки.
- Чистка та обслуговування приладу можлива для дітей старше 8 років під наглядом.
- Тримайте прилад та його шнур недосяжним для дітей менше 8 років.

## КОМПЛЕКТАЦІЯ

Мірна чаша; Чаша з антипригарним покриттям: 5л; Ложка;  
Решітка для приготування на пару; Ополонок.

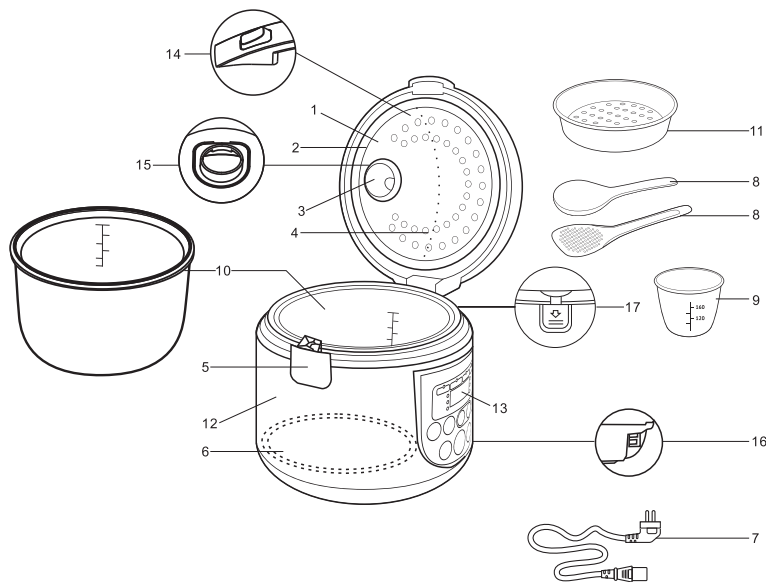

- |                           |                       |                                    |
|---------------------------|-----------------------|------------------------------------|
| 1. Верхня кришка          | 7. Шнур живлення      | 13. Панель управління              |
| 2. Внутрішня кришка       | 8. Ложка              | 14. Кнопка відкриття кришки        |
| 3. Отвори для виходу пари | 9. Мірна чашка        | 15. Вихлопний клапан               |
| 4. Ручка                  | 10. Внутрішня чаша    | 16. Роз'єм мережевого шнура        |
| 5. Тримач ложки           | 11. Паровий контейнер | 17. Контейнер для збору конденсату |
| 6. Нагрівальний елемент   | 12. Корпус            |                                    |

## ПАНЕЛЬ УПРАВЛІННЯ



- Індикація режимів приготування
- Меню - вибір програми приготування їжі
- Відкладений старт - вибір часу для початку приготування їжі
- Температура - підбір температури приготування за програмами "Смарткухар", "Глибоке смаження"
- Смарткухар - програма з можливістю регулювання часу і температури
- «+» - збільшення часу приготування і температури
- «-» - скорочення часу приготування і температури
- Старт- початок приготування їжі
- Підігрів/Скасування - включення функції підтримки температури; скасування налаштувань, переривання програми.

## ЕКСПЛУАТАЦІЇ

- Відкрийте кришку мультиварки, натиснувши кнопку блокування кришки.
- Зніміть внутрішню миску з мультиварки. Чаша має вимірвальну шкалу, при наповненні чаші не перевищуйте позначку максимального рівня (MAX).

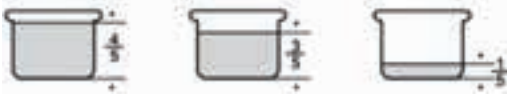

- Наповніть миску заздалегідь підготовленими продуктами і водою так, щоб рівень вмісту знаходився між рівнями 1/5 і 4/5 чаші. Для продуктів, які значно збільшуються в розмірах при варінні (наприклад, бобових), максимальний обсяг не повинен перевищувати позначку в 1/5. Під час приготування пропорції води і продуктів повинні бути 1: 1. При приготуванні круп рекомендовані пропорції круп і рідини - 1: 8.

**Примітка:** Ці пропорції призначені тільки для інформаційних цілей і можуть відрізнитися. Особисті переваги споживачів при приготуванні продукції можуть відрізнитися.

- При приготуванні необхідно, щоб в мисці було не менше води або іншої рідини (1/2 склянки) для формування пари. Уникайте повного випаровування рідини.

### ПЕРШ НІЖ ПОЧАТИ ВИКОРИСТОВУВАТИ

- Зніміть внутрішню миску для приготування їжі і парову миску, вимийте і протріть їх насухо м'якою ганчіркою.
- Протріть корпус пристрою вологою ганчіркою. Забороняється мити корпус і кришку водою, занурювати їх у воду.
- Щоб уникнути пошкодження антипригарного покриття миски для приготування їжі, не використовуйте щітки і абразивні миючі засоби при очищенні її внутрішньої поверхні.
- Під час чищення пристрій необхідно відключити від електромережі.
- Встановіть пристрій на рівну суху поверхню, подалі від краю. Не ставте пристрій на підлогу. Під час нагрівання мультиварки (іноді - під час приготування) з парового вихідного клапана може вийти пара. Це нормально. У зв'язку з цим не варто ставити мультиварку безпосередньо під полиці або інші предмети меблів під час її експлуатації.

### НАЛАШТУВАННЯ ЧАСУ ПРИГОТУВАННЯ

Мультиварка забезпечує можливість зміни часу приготування, встановленого для ряду програм. Але можливість зміни, величина зміни і можливий часовий діапазон залежать від конкретної обраної програми приготування.

### **Щоб змінити час приготування:**

1. Натисніть кнопку «Меню» і виберіть потрібну програму приготування.  
Час приготування за замовчуванням буде відображатися на дисплеї для кожної програми.
2. Натисніть кнопку «+» або «-», щоб змінити значення часу.
3. Натисніть кнопку «Старт», щоб підтвердити. Мультиварка почне готувати, на дисплеї буде показано час приготування і зворотний відлік.

### **Відкладений старт**

Ця функція дозволяє встановити відкладений час, після якого вибирається програма приготування, крім програм «Плов», «Смарткухар» і «Йогурт».

1. Натисніть кнопку «Меню», щоб вибрати потрібну програму, на дисплеї буде відображатися час приготування за замовчуванням.
2. Натисніть кнопку «Час», загориться індикатор відкладеного запуску.  
На дисплеї з'являться миготливі цифри 00:00. Якщо при натисканні кнопки «Час» індикатор відкладеного запуску не загоряється - це означає, що обрана програма не має функції відкладеного старту.
3. Натисніть кнопку «Старт», щоб підтвердити.

### **Функція підтримки температури (АВТОПІДГРІВ)**

Після закінчення варіння всі програми перейдуть в режим автоматичного підтримання температури. При необхідності автопідігрів можна вимкнути, натиснувши кнопку «Підігрів/Скасування».

### **Програма «СМАРТКУХАР»**

Призначений для приготування практично будь-якого блюда за визначеними користувачем параметрами температури і часу приготування.

### **Програма «Суп/СУ-ВІД»**

Програма рекомендована для приготування супів, борщу, бульйонів, компотів.

### **Програма «Смаження/Соте»**

Рекомендується для смаження м'яса, овочів, птиці, морепродуктів.

Допускається смажити продукти з відкритою кришкою пристрою.

Смаження продуктів з відкритою кришкою пристрою дозволить отримати хрустку скоринку. Перед повторним використанням програми «Смаження/Соте» дайте пристрою повністю охолонути.

### **Програма «Випічка/Хліб»**

Програма рекомендована для випічки печива, запіканок, пирогів з дріжджового і листового тіста, а також для випічки інших борошняних виробів.

1. Приготуйте тісто і інгредієнти за рецептом. Змастіть миску вершковим маслом або маргарином, щоб готове тісто було готове до видалення з миски.
2. Покладіть тісто в миску і розрівняйте його. Переконайтеся, що рівень тесту нижче максимальної позначки шкали на внутрішній поверхні чаші.

Через 5-10 хвилин після закінчення програми витягніть миску з мультиварки. Потім переверніть його догори дном на лоток і витягніть готовий виріб.

**Увага!** Використовуйте кухонні рукавички або прихватки.

### **Програма «Пар/Варіння»**

Рекомендується для приготування на парі овочів, риби, м'яса, дієтичних і вегетаріанських страв, дитячого меню.

**При приготуванні овочів та інших приготованих на пару продуктів:**

1. Налийте в миску 500-600 мл води. Помістіть ємність для приготування пари в миску.
2. Виміряйте і приготуйте продукти за рецептурою, рівномірно викладіть їх в ємність для пропарювання.

### **Програма "Підігрів"**

Мультиварка може бути використана для нагрівання холодних страв.

1. Покладіть продукти у внутрішню миску, встановіть їх в корпус мультиварки.
2. Закрийте кришку, підключіть електромережу.
3. Натисніть кнопку «Підігрів».

Пролунає звуковий сигнал, загориться індикатор кнопки, після чого програма запуститься автоматично.

- Коли приготування завершено, від'єднайте пристрій від мережі.



## Режими приготування

ПРОГРАМА	ПРИЗНАЧЕННЯ	ТЕМП-РА °C	ЧАС ПРИГОТУВАННЯ	ДІАПАЗОН ЧАСУ	ЗБЕРЕЖЕННЯ ГАРЯЧОЇ ЇЖІ	ВІДЛОЖЕНИЙ СТАРТ	РЕГУЛЮВАННЯ ТЕМПЕРАТУРИ
Смаження/Cote	Смаження м'яса, риби, овочів, грибів і т.д.	130 °C	00:30	00:05-06:00	Ні	так	Ні
Плов/Бобові	Приготування плову і страв на основі рису	110 °C	00:45	00:05-06:00	так	Ні	Ні
Пар/Баріння	Приготування дієтичного харчування та дитячого харчування, стерилізація	140 °C	00:30	00:05-06:00	так	так	Ні
М'ясо/Тушкування	Приготування м'ясних страв	140 °C	00:45	00:05-06:00	так	так	Ні
Випічки/Хліб	Приготування запіканки, печива, пирогів	140 °C	00:50	00:05-06:00	так	так	Ні
Глибоке смаження	Смаження продуктів у великій кількості олії	140 °C	00:20	00:05-06:00	Ні	так	100-160 °C
Смарткухар	Приготування різних страв з можливістю регулювання часу і температури	140 °C	00:05	00:05-06:00	так	Ні	100-160 °C
Суп/СУ-ВІД	Приготування супів, борщу, бульйонів, компотів	100 °C	01:30	00:05-06:00	так	так	Ні
Каша/Десерти	Приготування круп і страв на основі круп	100 °C	01:30	00:05-06:00	так	так	Ні
Йогурт/Тісто	Приготування йогурту, підняття тіста	40 °C	08:00	06:00-12:00	Ні	Ні	Ні
Підігрів/Скасування	Підігрів їжі	70 °C	-	-	-	-	-

## Можливі проблеми та способи їх вирішення

ПРОБЛЕМИ	СПОСОБИ РІШЕННЯ
Блюдо не було повністю приготовлено	Під час приготування не відкривайте кришку мультиварки без необхідності.
	Закрийте кришку, поки вона не клацне. Слідкуйте за тим, щоб ніщо не заважало щільному закриттю кришки пристрою і ущільнювальна гума на внутрішній кришці не деформувалася.
	Наш повинен бути встановлений в середині пристрою рівномірно, щільно прилягаючи дно до нагрівального елемента.
	Слідкуйте за тим, щоб в робочій камері мультиварки не було сторонніх предметів. Не допускайте, щоб нагрівальний диск забруднився.
Випічка виявилася вологою	Вибирайте інгредієнти за рецептом випічки. Намагайтеся не вибирати в якості інгредієнтів проєкти, які містять занадто багато вологи, або використовувати їх в мінімальних кількостях, якщо це можливо.
	Спробуйте видалити випічку з мультиварки відразу після приготування.
	При необхідності можна залишити виріб в мультиварці на короткий час з включеним автоматичним нагріванням.
На дисплеї з'являється код системної помилки E1-E4	Приєднання до авторизованого сервісного центру

## **Очищення та догляд**

**Увага!** Завжди від'єднуйте пристрій від електричної розетки перед його чищенням.

**Увага!** Переконайтеся, що пристрій повністю охолонув.

- При чищенні миски для приготування їжі, парової миски, чашок йогурту використовуйте тільки м'яку губку, теплу воду і неабразивний миючий засіб. Не використовуйте щітки з металевим дротом і розчинниками для очищення забруднених частин мультиварки. Ці аксесуари потрібно чистити після кожного використання.
- Для того щоб очистити поверхню корпусу і кришки, використовуйте тільки вологу тканину. Не використовуйте абразивні миючі засоби.
- Якщо залишки страви приклеєні до миски, перед чищенням налейте трохи води в миску.
- Не занурюйте корпус приладу у воду і не мийте його під проточною водою.
- Знімну миску і парову миску можна мити в посудомийній машині, але краще робити це вручну за допомогою м'якої губки – це зменшить можливість пошкодження антипригарного покриття миски.
- Бічні стінки робочої камери, поверхня нагрівального диска і корпус центрального датчика температури (розташований всередині нагрівального диска) можна очистити вологою (не вологою!) губкою або тканиною.
- Регулярно перевіряйте стан знімного вихлопного клапана. Під час експлуатації він не повинен бути заблокований сторонніми предметами, залишками їжі або жиром.

### **Для очищення клапана:**

1. Акуратно потягніть паровий клапан вгору і на себе.
  2. Поверніть внутрішній корпус проти годинникової стрілки до зупинки і зніміть його.
  3. За потрібно акуратно витягнути гумку клапана. Промийте всі частини клапана.
  4. Виконайте збірку в зворотному порядку: Вставте гумку на місце, вставте пази основної частини клапана з відповідними зовнішнім виглядом на внутрішній корпус і поверніть за годинниковою стрілкою. Міцно встановіть паровий клапан в розетку на кришку.
- Під час приготування може утворитися конденсат, який накопичується в спеціальній порожнині і стікає в спеціальну ємність, розташовану на корпусі приладу. Щоб зняти ємність, натягніть її на себе, висипте конденсат і промийте ємність, встановіть ємність на місце.

## **ЗБЕРІГАННЯ ТА ТРАНСПОРТУВАННЯ**

- Перед зберіганням від'єдняйте пристрій від мережі.
- Зберігайте пристрій вертикально в прохолодному сухому місці.
- Перевезення товару повинно здійснюватися в оригінальній упаковці у вертикальному положенні.
- Категорично не допускається падіння та будь-які механічні впливи на упаковку під час транспортування.

## УТИЛІЗАЦІЇ

Після закінчення терміну його корисної експлуатації утилізуйте використаний електронний виріб окремо від звичайних побутових відходів. Товар повинен бути переданий в спеціалізовані пункти прийому електронного обладнання. Для отримання інформації про місцезнаходження та спосіб утилізації відходів зверніться до місцевих органів влади.