

INGCO

Gasoline Generator



Генератор бензиновий



GE35006 GE35006ES GE65006 GE75006



SCAN FOR VIDEO



INGCO Global



ПРАВИЛА 3 ТЕХНІКИ БЕЗПЕКИ

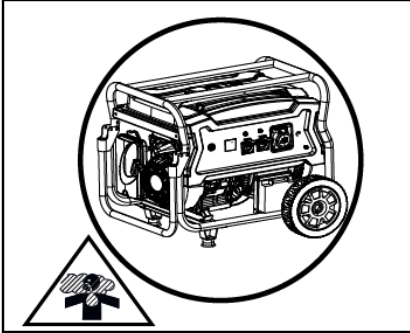

⚠ НЕБЕЗПЕКА: Генератор можна використовувати тільки на відкритому повітрі, угарні гази, що виділяються обладнанням, містять CO, який не можливо побачити або відчути. Надмірне насичення організму CO може призвести до втрати свідомості і призвести до смерті.

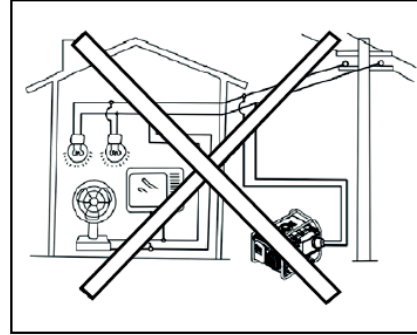

⚠ НЕБЕЗПЕКА: Не підключайте генератор безпосередньо до мережі.

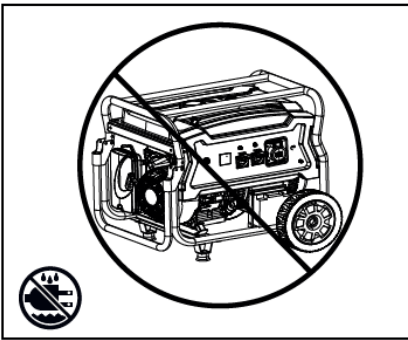

⚠ ПОПЕРЕДЖЕННЯ: Не використовуйте генератор у дощові дні або у воді, а в разі припинення використання помістіть його в укриття.

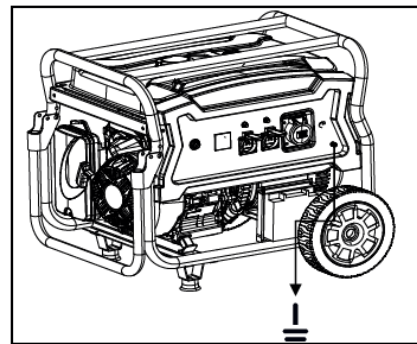

⚠ ПОПЕРЕДЖЕННЯ: Повинне бути реалізовано безпечне заземлення..

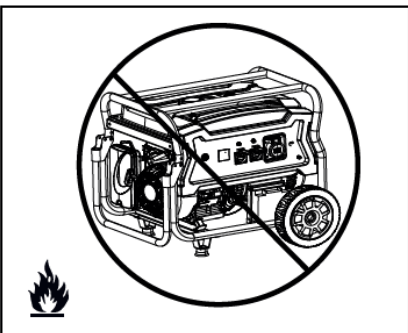

⚠ ПОПЕРЕДЖЕННЯ: Утримуйте генератор у чистоті, не допускайте потрапляння на нього горючих матеріалів, включаючи бензин.

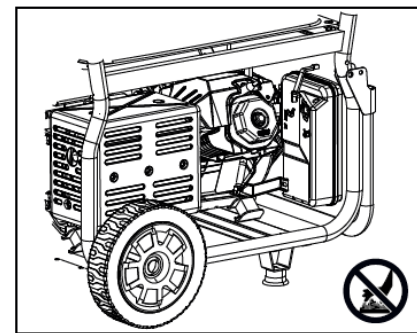

⚠ ПОПЕРЕДЖЕННЯ: Поверхня генератора має високу температуру, уникайте опіків.

ПРАВИЛА З ТЕХНІКИ БЕЗПЕКИ

НЕБЕЗПЕЧНО:

Напруга, що створюється цим пристроєм, може завдати величезної шкоди людському тілу або навіть призвести до смерті. Дотримуйтесь правил безпеки.

- Забороняється використовувати оголений провід для підключення джерела живлення до електричного обладнання, використовуйте вилку, що має достатню ізоляцію;
- Під час роботи генератора не торкайтесь проводів або струмопровідних частин обладнання;
- У разі експлуатації генератора тримайте дітей на безпечній відстані;
- При експлуатації генератора суворо забороняється проводити ремонт/обслуговування та розбирати будь-які частини;
- Пристрої, що підключаються (включаючи з'єднувальний кабель та вилку) не повинні мати дефектів.
- У разі застосування подовжувального дроту максимальна довжина дроту січенням 1,5 мм має бути не більше 60 м, а для 2,5 мм – не більше 100 м.

НЕБЕЗПЕЧНО:

Паливо є горючою речовиною, яка може викликати пожежу.



- Категорично забороняється доливати пальне під час роботи обладнання;
- У разі додавання палива тримайтеся подалі від осередку займання, не паліть;
- При доливці палива слідкуйте за тим, щоб воно не пролилося на генератор, а у випадку проливання - приберіть його бавовняною тканиною та зачекайте до повного випаровування пролитого палива;
- Під час роботи переконайтеся, що в радіусі 2 м немає горючих джерел;
- У разі тривалого зберігання генератора - злити паливо і зберігати у безпечному місці.

УВАГА:

Це обладнання містить деталі, що швидко обертаються, які можуть завдати шкоди людському тілу.



- Під час експлуатації генератора дотримуйтесь безпечної відстані і категорично забороняється торкатися частин, що обертаються.
- Під час роботи обладнання не піднімайте та не змінюйте його положення, робіть це після повної зупинки.
- Під час експлуатації генератора слідкуйте за оточуючим середовищем, стежте за тим, щоб у обладнання не потрапили сторонні предмети.

УВАГА:

Умови експлуатації.



- Не кладіть важкі предмети на кришку генератора.
- Колеса розроблені для зручності переміщення обладнання на відстані до 100 м.
- Не перевищуйте номінальну потужність устаткування, що підключається; інакше термін служби генератора скоротиться. Потужність звичайних побутових приладів детально показано на стор. 10.
- Для отримання детальної інформації див. стор. 15, щоб продовжити термін служби генератора.

ПРАВИЛА 3 ТЕХНІКИ БЕЗПЕКИ

На генераторі є попереджувальна наклейка, що нагадує вам про правила техніки безпеки.

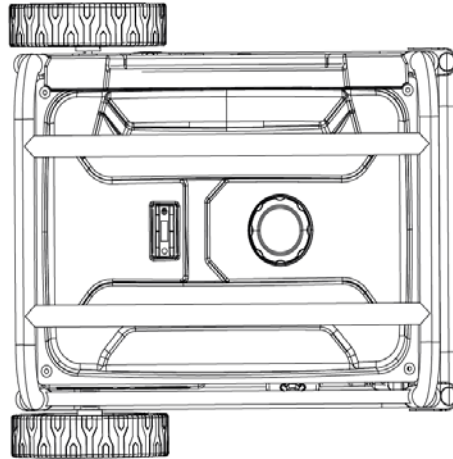

⚠ НЕБЕЗПЕКА



На генераторі є попереджувальна наклейка, що нагадує вам про правила техніки безпеки. Ви будете вбиті або серйозно травмовані, якщо не будете дотримуватися інструкції з експлуатації.



Генератор є потенційним джерелом ураження електричним струмом. НЕ працюйте під дощем або снігом. Руки та ноги мають бути сухими при роботі із генератором під час роботи.



Неправильне заземлення генератора може призвести до ураження електричним струмом, особливо, якщо генератор обладнано комплектом коліс.



Небезпека займання. Не додавайте паливо під час роботи генератора.



Вихлоп містить отруйний чадний газ, який може спричинити втрату свідомості або СМЕРТЬ. Потрібно працювати в добре провітрюваних та відкритих приміщеннях, якомога далі від відкритих вікон або дверей.



Не піддавайте впливу дощу та не використовуйте у вологих місцях.

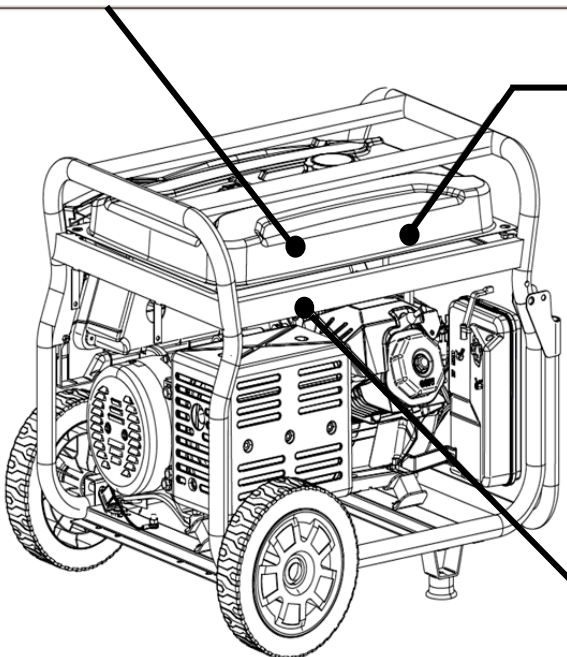

⚠ НЕБЕЗПЕКА

Використання генератора у приміщенні **МОЖЕ ВБИТИ ВАС ЗА ХВИЛИНИ.**

Вихлоп генератора містить чадний газ. Це отрута, яку ви не можете побачити чи відчути.



НИКОЛИ не використовуйте усередині будинку чи гаража, **НАВІТЬ ЯКЩО** двері та вікна відчинені.



Використовуйте тільки зовні та далеко від вікон, дверей та вентиляційних отворів.

Уникайте інших небезпек, пов'язаних із генератором. **ПЕРЕД ВИКОРИСТАННЯМ ПРОЧИТАЙТЕ КЕРІВНИЦТВО З ЕКСПЛУАТАЦІЇ.**



РИЗИК ОПІКІВ



МОНОКСИД ВУГЛЕЦЮ



4 м БЕЗПЕЧНА ВІДСТАНЬ

НЕ

ЧІПАТИ

ОПИС ІНСТРУМЕНТУ

СИМВОЛИ

Деякі з наведених нижче символів використовуються на генераторі або в посібнику. Розуміння їх значень полегшить вам роботу та зробить її безпечною.

Символ	Назва	Значення
V	Вольт	Одиниця виміру напруги
A	Ампер	Поточна одиниця виміру електричного струму
Гц	Герц	Одиниця виміру частоти (1 Гц = 60 об/хв)
Вт	Ватт	Одиниця виміру потужності
RPM	Обертів/хв	Кількість обертів на хвилину
RF	Коеф. потужності	Коефіцієнт потужності
G1	Коеф. продуктивності	Коефіцієнт продуктивності
	Прочитати інструкції	Будь ласка, уважно прочитайте інструкцію перед використанням
	Попередження про безпеку	Можливе заподіяння шкоди у разі недотримання наступних вказівок
	Електричний ризик	Ризик враження електричним струмом
	Електричний шок	Це електричний пристрій, недотримання вказівок може призвести до ураження електричним струмом, що може завдати шкоди людському тілу.
	Електрика, Не чіпати	Ризик враження електричним струмом
	Токсичний газ	Вихлоп, що викидається обладнанням, містить CO, який не можна побачити або відчути. Надмірне вдихання CO може призвести до втрати свідомості людиною, а також призвести до смерті.
	Вогонь	Під час роботи із паливом дотримуйтеся техніки безпеки
	Вибух	Вплив високої температури та відкритого вогню на паливний бак може призвести до його вибуху.
	Термічний опік	Деякі деталі при роботі обладнання нагріваються до високої температури, що може спричинити опік шкіри.
	Заземлення	Зверніться до досвідченого електрика, щоб організувати заземлення. Перед використанням переконайтеся, що генератор має безпечне заземлення.
	Відсутність опадів	Не користуйтеся генератором у дощові та сніжні дні.
	Машинне масло	Поради щодо використання на стор. 10.
	Паливо	Використання бензину

ТЕХНІЧНІ ХАРАКТЕРИСТИКИ

Тип:		GE	GE	GE	GE
Модель:		GE35006	GE35006ES	GE65006	GE75006
Генератор	Частота	50 Гц			
	Номінальна потужність	2.8 кВт	2.8 кВт	5.0 кВт	6.0 кВт
	Максимальна потужність	3.5 кВт	3.5 кВт	6.5 кВт	7.5 кВт
	Номінальна напруга	220В-240В			
	Фактор сили	1.0			
Двигун	Тип	4 такти/повітряне охолодження/один циліндр/ОНV			
	Робочий об'єм (куб.см)	208		420	
	Запуск двигуна	Ручний	Електричний		
	Місткість паливного бака (л)	15		25	
	Об'єм масляного картеру (л)	0.6		1.1	
	Час безперервної роботи (годин)	15@50% навантаження		12@50% навантаження	11@50% навантаження
Вага	Вага нетто	48	51	88	92

ЗНАЙТЕ СВІЙ ГЕНЕРАТОР

Для безпечного використання генератора потрібне розуміння особливостей продукту, інформація щодо цього міститься у цьому посібнику користувача. Перед використанням генератора ознайомтеся з усіма особливостями його роботи та правилами техніки безпеки.

ВИМИКАЧ ЗМІННОГО СТРУМУ

Автоматичний вимикач призначений для захисту генератора від перевантаження.

ПОВІТРЯНИЙ ФІЛЬТР

Повітряний фільтр допомагає обмежити кількість бруду та пилу, що потрапляють у пристрій під час роботи.

Важіль повітряної заслінки

Важель повітряної заслінки використовується при старті двигуна.

ПАЛИВНИЙ КЛАПАН

Подача палива з паливного бака в двигун блокується за допомогою паливного клапана.

ЗАЗЕМЛЕННЯ

Клема заземлення використовується для правильного заземлення генератора та захисту від ураження електричним струмом. Проконсультуйтеся з кваліфікованим місцевим електриком щодо вимог до заземлення.

ЗАХИСТ ВІД НИЗЬКОГО РІВНЯ ОЛІЇ

Якщо рівень мастила в картері недостатній-то датчик зупинить двигун.

ЩУП РІВНЯ ОЛІЇ

Відкрутіть кришку маслосалівної горловини для перевірки рівня і при необхідності додайте олію в генератор.

ТЕХНІЧНІ ХАРАКТЕРИСТИКИ

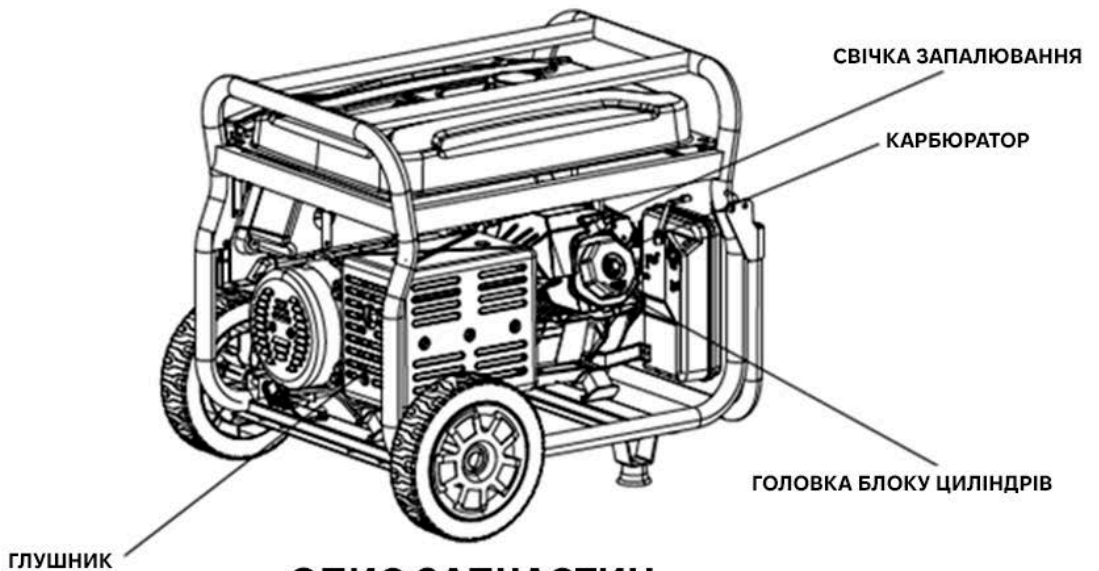
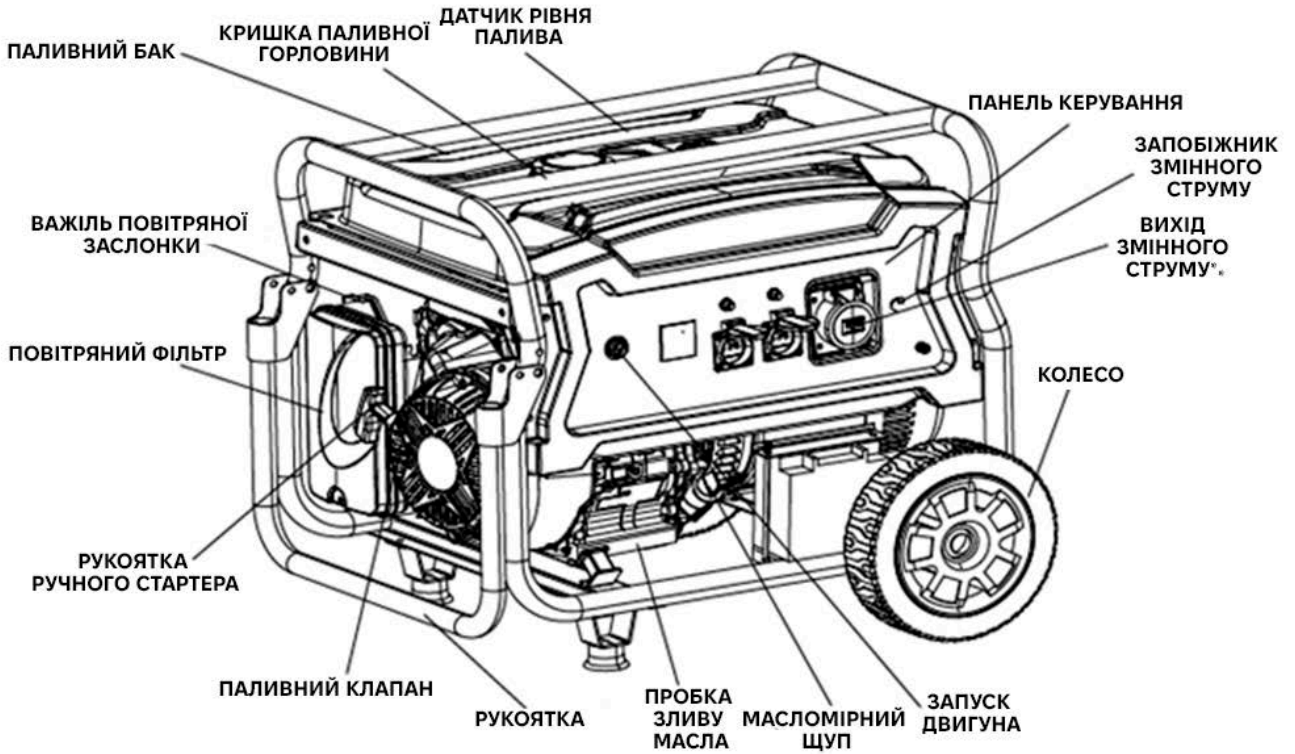

ОПИС ЗАПЧАСТИН

ЗАГАЛЬНІ ІНСТРУКЦІЇ З ВИКОРИСТАННЯ

ПРОБКА ДЛЯ ЗЛИВУ ОЛІЇ

При заміні моторного мастила викрутіть пробку, щоб злити старе моторне мастило.

РУЧКА СТАРТЕРА

Ручка стартера використовується для запуску двигуна генератора.

ЕКСПЛУАТАЦІЯ

Інструкція по запуску наклеєна на паливному баці, будь ласка, дійте згідно даних пунктів.

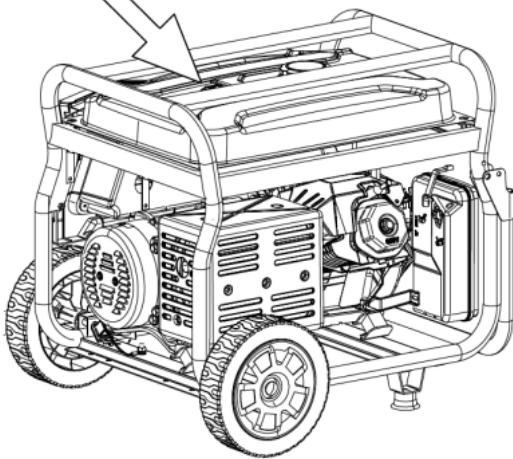

ЗАЗЕМЛЕННЯ БЛОКУ

Перемістіть генератор надвір та використовуйте кабель січенням щонайменше 2.5 мм² для заземлення.

ЗАПУСК ГЕНЕРАТОРА

Додайте моторне мастило.

ПЕРЕД ВИКОРИСТАННЯМ

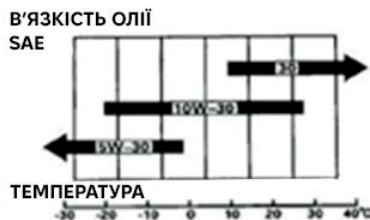
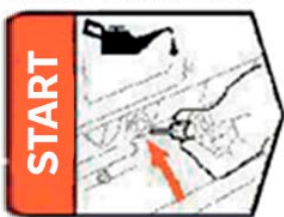

ЗАЛИВКА МОТОРНОЇ ОЛІЇ

Відкрутіть кришку, долийте моторне мастило. Використовуйте для додавання лійку. Кникайте потрапляння олії на підлогу.

ЗАПРАВКА БЕНЗИНУ

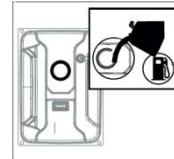

Не перевищувати даний рівень

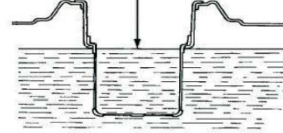

Відкрийте кришку паливного бака та залийте бензин, максимальна кількість палива не повинна перевищувати рівень внутрішньої сітки паливного бака.

ПОПЕРЕДЖЕННЯ: тримайтеся якомога далі від відкритого вогню та інших термальних джерел при заливці олії і палива; не заливайте паливо під час роботи обладнання.

ПІД'ЄДНАННЯ АКУМУЛЯТОРА

(тільки на моделях із електричним запуском)

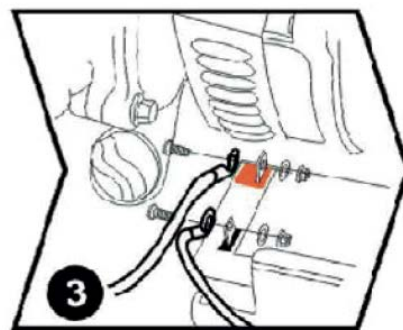

З'єднайте провід та акумуляторну батарею, червоний на «+», чорний на «-» та обов'язково затягніть гайку. Зверніть увагу на відсутність контакту між «+» та «-», щоб уникнути короткого замикання. Після з'єднання металеві частини дротів повинні перебувати на відстані не менше 15 мм один від одного.

Рекомендації щодо використання моторної олії згідно температурного режиму експлуатації

ЗАГАЛЬНІ ІНСТРУКЦІЇ З ВИКОРИСТАННЯ

ЗАПУСК ДВИГУНА

Вимкніть усі навантаження від генератора.

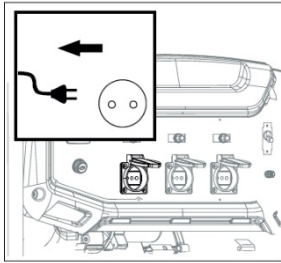

Поверніть паливний кран у положення ON.

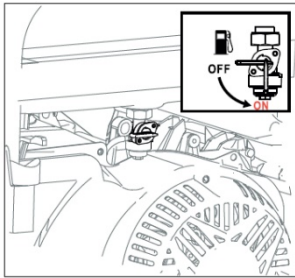

Перемістіть важіль повітряної заслінки в положення ЗАКРИТО

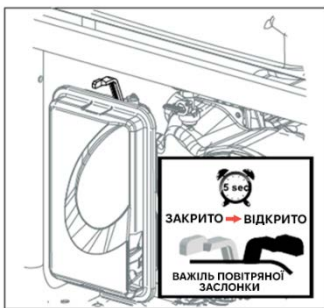

ПРИМІТКА: Якщо двигун теплий або температура вище 10°C, перемістіть важіль повітряної заслінки в положення ВІДКРИТО.

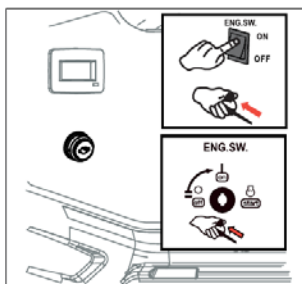

Встановіть перемикач на панелі керування у положення ON. Якщо генератор знаходиться в стані автоматичного пуску, тоді його можна запуснути, натиснувши перемикач у положення СТАРТ.

Для того, щоб продовжити термін служби акумуляторної батареї, не утримуйте стартер (при автоматичному запуску) більше 3х секунд і дотримуйтесь інтервалу між наступним запуском (у разі невдалого першого) не менше 10 секунд.

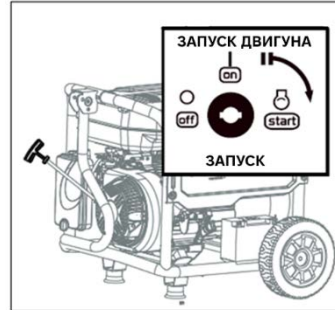

Якщо генератор перебуває в стані ручного запуску потягніть за мотузку для запуску.

ПРИМІТКА: Не допускайте, щоб ручка відскочила назад після запуску; обережно поверніть її на місце.

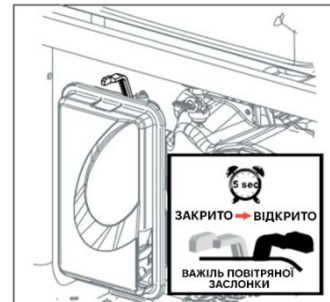

Дайте двигуну попрацювати 15-30 сек, потім перемістіть важіль повітряної заслінки в положення ЗАКРИТО.

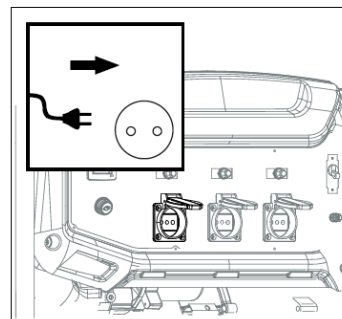

Можете підключати навантаження до генератора.

ЗАГАЛЬНІ ІНСТРУКЦІЇ З ВИКОРИСТАННЯ

ЗУПИНКА ДВИГУНА

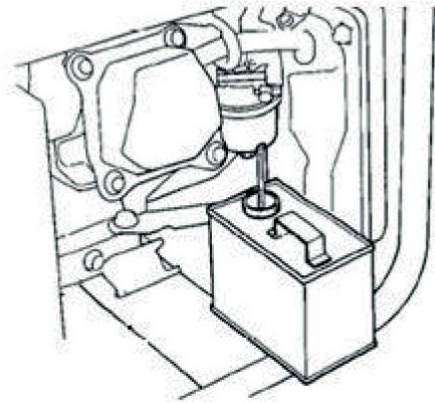
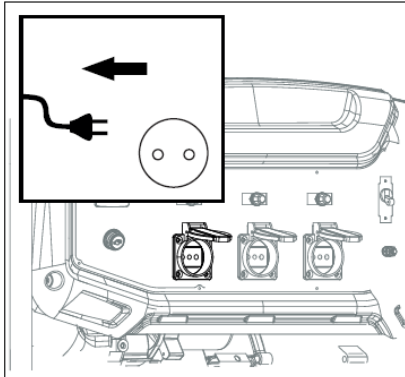

Відключіть усі навантаження від генератора.

Відкрутіть болт зливу палива на карбюраторі - злийте паливо з паливного бака і карбюратора. Потім затягніть назад болт зливу палива.

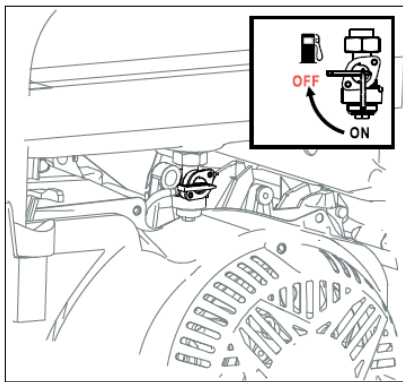

Поверніть паливний кран у положення OFF.

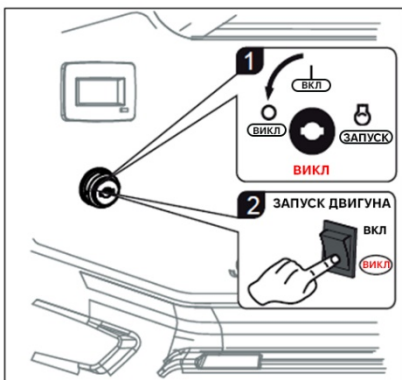
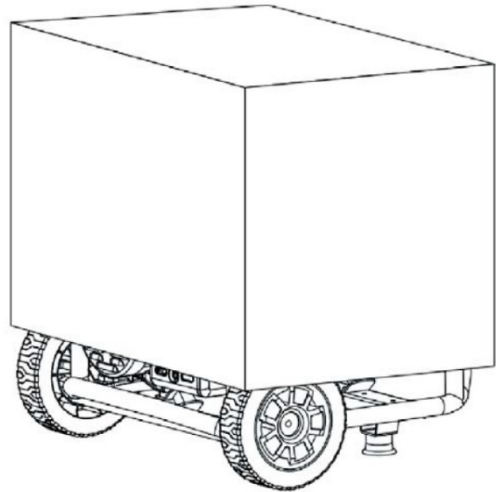

Пристрій повинен зберігатися в чистому та сухому місці. Має бути захищеним від дощу та високої температури. Захистіть генератор папером або поліетиленовим пакетом, щоб запобігти потраплянню пилу.

Поверніть перемикач двигуна у положення OFF.

Для швидкої зупинки агрегату в аварійній ситуації: натисніть кнопку OFF на панелі.

ПОПЕРЕДЖЕННЯ:

Температура поверхні блоку циліндрів генератора після вимкнення залишається високою – тому не можна його переміщати, щоб уникнути опіків.

УПРАВЛІННЯ ЕНЕРГОСПОЖИВАННЯМ

Електроустаткування			Номінальна потужність (Вт)	Пускова потужність (Вт)
Побутова техніка	Телевізор 27-дюймів		500	800
	LED-лампа		5~50	5~50
	Мультиварка		1000	1000
	Комп'ютер		800	800
	Медіа приставка		8-10	8-10
	Холодильник		800	1600
	Пральна машина		300	600
	Електричний вентилятор		50	100
	Кондиціонер		1500	3000
Інструменти	Зварювальний апарат		2500	5000
	Перфоратор		1000	1500
	Водяний насос		800	1200

Пускові потужності приладів набагато вищі за робочі потужності. Будь ласка, прочитайте етикетки електрообладнання для довідки. Сумарна потужність навантажень не має перевищувати номінальну потужність генератора.

ОБСЛУГОВУВАННЯ

Якісне та своєчасне технічне обслуговування є найкращою гарантією безпечної, економної та безвідмовної роботи. І це також сприяє захисту навколишнього середовища. Графік технічного обслуговування наступний:

Графік регулярного технічного обслуговування		Перед кожним використанням	Кожні 20 мотогодин або після першого місяця експлуатації(3)	Кожні 50 мотогодин або кожні 3 місяці (3)	Кожні 100 мотогодин або кожні 6 місяців (3)	Кожні 300 мотогодин або щороку (3)
Олія двигуна	Огляньте рівень мастила	●				
	Замінити		●		●	
Повітряний фільтр	Оглянути	●				
	Чистка			●		
Чаша паливного фільтра	Чистка				●	
Свіча запалювання	Чистка				●	Заміна
Діагностика в СЦ	Діагностика					●
Кришка блоку циліндра	Мийка	Кожні 300 годин				
Паливний бак та ситечко	Мийка	Кожні 2 роки				
Паливний шланг	Заміна	Кожні 2 роки				

- (1) Технічне обслуговування слід проводити регулярно, якщо пристрій використовується у запиленому місці.
- (2) Технічне обслуговування повинно проводитись офіційним дилером.
- (3) Якщо пристрій часто використовується, будь ласка, проводьте технічне обслуговування відповідно до наведених вище вказаних інтервалів, щоб забезпечити безвідмовне і довгострокове використання генераторної установки.

ОБСЛУГОВУВАННЯ

ЗАМІНА МОТОРНОГО ОЛІЇ



ОБСЛУГОВУВАННЯ

Очистить повітряний фільтр

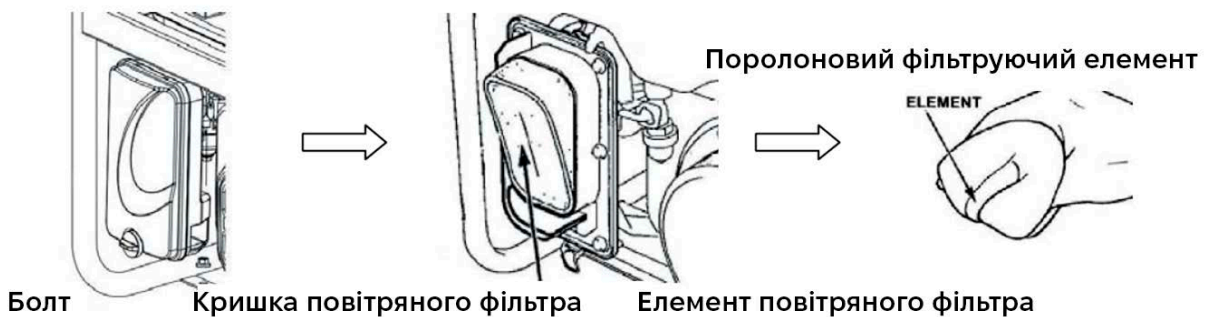

1. Зніміть стопорний болт кришки повітряного фільтра та відкрийте її.
2. Огляньте елемент повітряного фільтра та переконайтеся, що він цілий та чистий.
3. Якщо поролоновий фільтруючий елемент забруднений, нанесіть на нього побутовий засіб для чищення. Декілька хвилин потримайте і змийте теплою водою. Якщо фільтруючий елемент пошкоджено, замініть його на новий.

ОЧИЩЕННЯ ПАЛИВНОГО БАКА



1. Закрийте паливний клапан та зніміть відстійник. Вийміть кільце ущільнювача і сітчастий фільтр.
2. Очистити відстійник, кільце ущільнювача і сітчастий фільтр негорючим розчинником або розчинником з високим ступенем випаровування.
3. Встановіть на місце кільце ущільнювача і сітчастий фільтр і затягніть.
4. Відкрийте паливний кран та переконайтеся у відсутності підтікань.

ОБСЛУГОВУВАННЯ

ОЧИЩЕННЯ СВІЧКИ ЗАПАЛЮВАННЯ

Рекомендовані моделі свічок запалювання: F7RTC та F7TC

Торцевий ключ для свічок запалювання



Ковпачок свічки запалювання

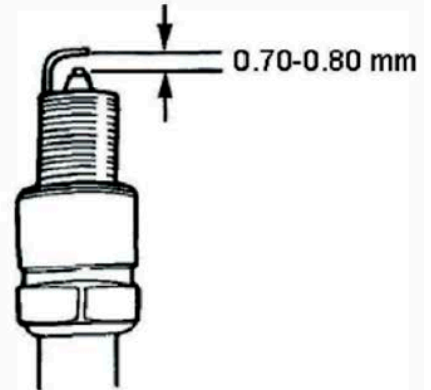

1. Зніміть ковпачок свічки запалювання.
2. Очистить основу запалювання.
3. Зніміть свічку запалювання за допомогою свічного ключа.
4. Перегляньте ізолятор свічки запалювання на наявність пошкоджень. Якщо він пошкоджений, замініть його на новий.
5. Виміряйте зазор свічки запалювання за допомогою вимірювача зазору. Зазор повинен бути у межах 0.70–0.80 мм.
6. Перевірте, чи в доброму стані шайба свічки запалювання.
7. Встановіть свічку запалювання на місце і затягніть її за допомогою ключа для свічки запалювання. Встановіть ковпачок свічки запалювання.

ЗАЗОР КЛАПАНА

(робота має проводитися кваліфікованою персоною)

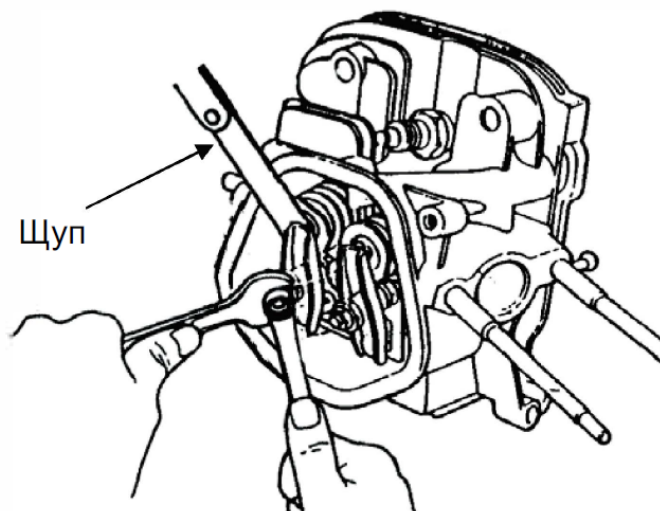

Зніміть кришку циліндра та виміряйте зазор клапана за допомогою щупа: 0.1 мм для впускного клапана та 0.15 мм для випускного клапана.

Підтримуйте рівень моторної оливи між значеннями MIN та MAX.

АНАЛІЗ ЗАГАЛЬНИХ НЕСПРАВНОСТЕЙ

Виявлення несправності	Причина несправності	Як усунути
Пристрій не може запуститися	Немає палива	Заповніть паливний бак бензином
	Паливний клапан закрито	Поверніть паливний кран у положення ON
	Паливний клапан заблоковано	Очистить паливний бак (див. стор. 12)
	Немає моторного мастила або рівень моторного мастила низький	Додати олію
	Вимикач двигуна вимкнено	Поверніть перемикач у положення «ВКЛ»
	Свічка запалювання виходить з ладу	Очистить або замініть свічку запалювання (див. стор. 13)
Немає вихідної потужності	Автоматичний вимикач не підключено	Поверніть автоматичний вимикач у положення «УВІМК»
	Виделка недостатньої якості	Замініть виделку
Пристрій смикається під час роботи	Неправильне положення важеля повітряної заслінки	Перемістіть важіль повітряної заслінки у положення «ВІДКРИТО» під час роботи
Пристрій димить білим димом	Температура двигуна зашкалює	Дайте двигуну попрацювати без навантаження, або зупиніть на 10 хвилин
	Паливо забруднене	Замініть бензин
Пристрій димить чорним димом	Повітряний фільтр брудний	Очистити фільтруючий елемент повітряного фільтра
	Навантаження занадто велике	Зменшити навантаження до номінальної межі
Пристрій випускає синій дим	Моторного мастила занадто багато	Злити трохи олії
	Тип моторного мастила невірний	Виберіть відповідний тип моторного мастила (див. стор. 7)
Потужність зменшується	Свічка запалювання виходить з ладу	Очистить або замініть свічку запалювання (див. стор. 13)
	Зазор клапана виходить за допустимі межі	Відрегулюйте зазор клапана (див. стор. 13)

ЗАГАЛЬНІ ІНСТРУКЦІЇ З ВИКОРИСТАННЯ

Вимоги до навколишнього середовища:

- Нормальна температура: -15 - +40°C.
- Відносна вологість: нижче 95%.
- Висота над рівнем моря: менше ніж 1000 метрів (слід використовувати з меншою потужністю в районах вище 1000 метрів).

Генераторна установка може бути навантажена до номінальної потужності лише за певних умов довкілля. Якщо умови навколишнього середовища не відповідають вищевказаним нормам або умови охолодження двигуна і генераторної установки є недостатніми - вихідна потужність буде зменшена. Також необхідно знижувати потужність, коли температура, висота над рівнем моря та відносна вологість перевищують норми.

Якщо з вказаними вище умовами проблем немає, але пристрій працює нестабільно - зверніться за консультацією до найближчого дилера або в центр післяпродажного обслуговування.

ЗАГАЛЬНІ ІНСТРУКЦІЇ З ВИКОРИСТАННЯ

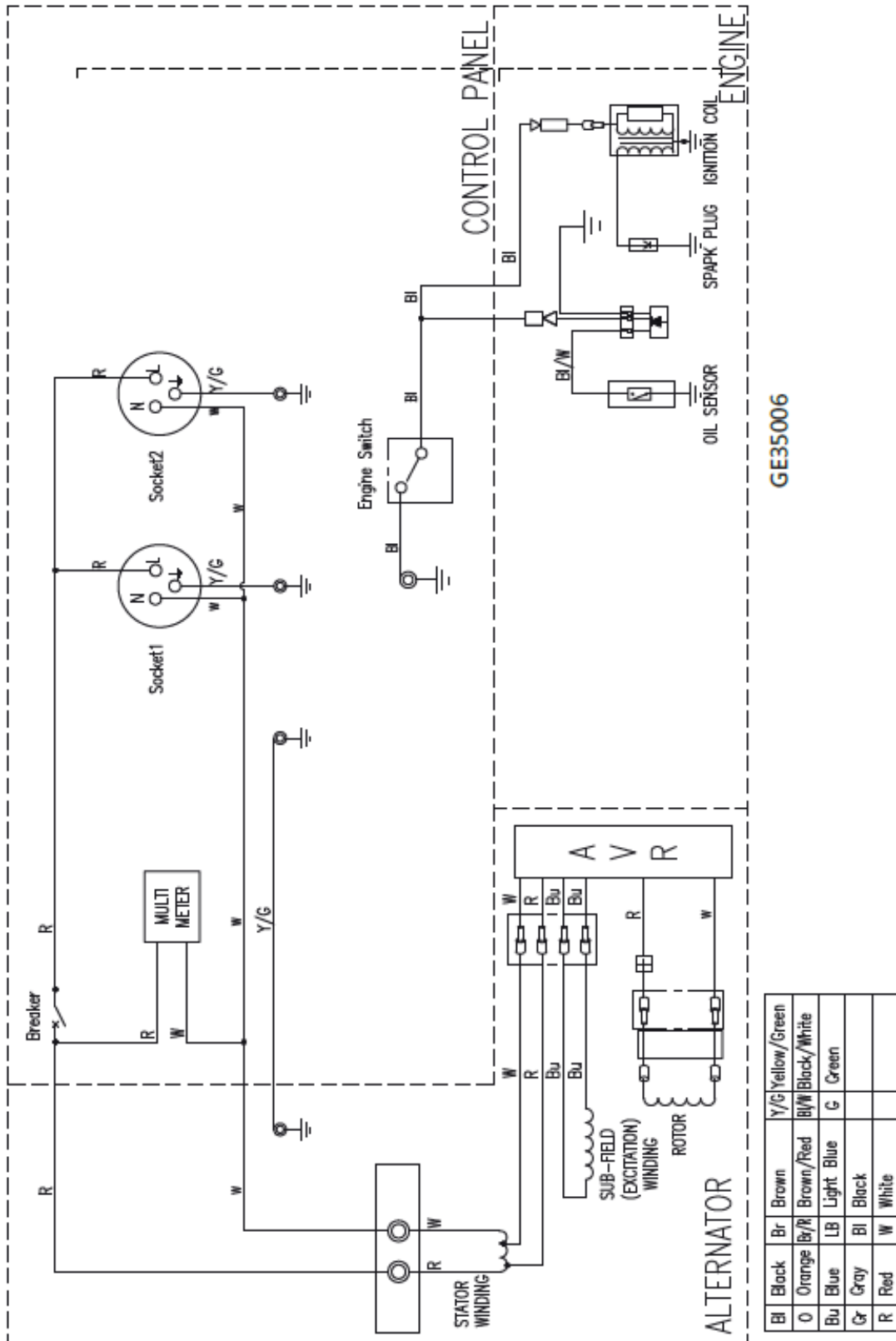

GE35006

WIRING DIAGRAM OF 220V/230V/240V GENERATOR SET

ЗАГАЛЬНІ ІНСТРУКЦІ З ВИКОРИСТАННЯ

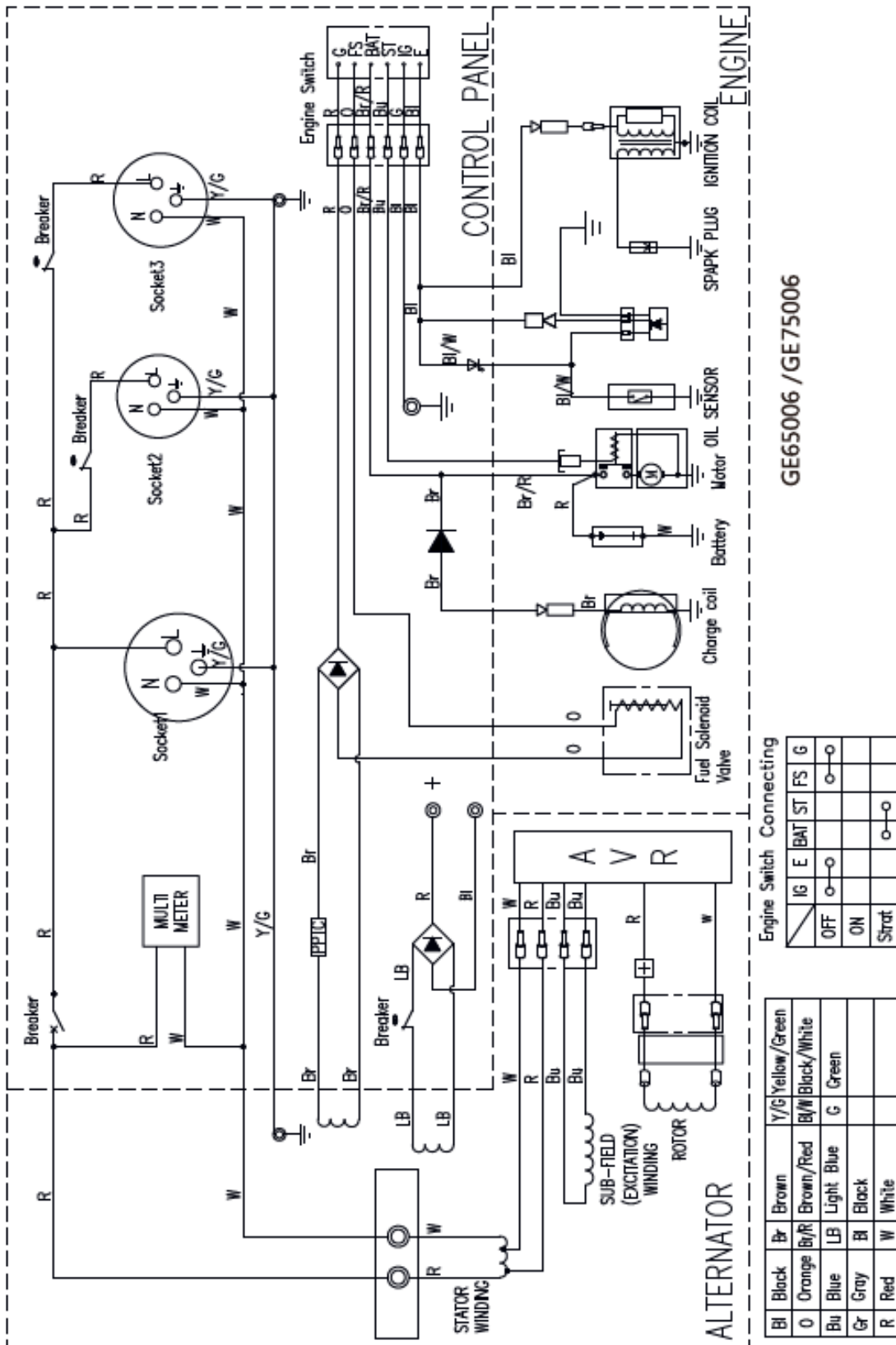

GE65006 / GE75006

WIRING DIAGRAM OF 220V/230V/240V GENERATOR SET

ГАРАНТІЙНІ ЗОБОВ'ЯЗАННЯ – ГАРАНТІЙНИЙ ТАЛОН

УМОВИ ГАРАНТІЙНОГО ОБСЛУГОВУВАННЯ

Постачальник встановлює на генератори термін гарантії 12 (дванадцять) місяців із дня продажу. Гарантійний ремонт проводиться лише за наявності правильно оформленого гарантійного талона та наявності печатки торгової організації в талоні. Для гарантійного обслуговування інструмент надається до сервісного центру із залишком палива у бензобаку не менше 100 мл.

Гарантійне обслуговування не поширюється:

- ✓ на обладнання, яке не має гарантійного талону;
- ✓ на обладнання, гарантійний талон якого не належить йому;
- ✓ на обладнання із терміном гарантії, що минув;
- ✓ на обладнання, у гарантійному талоні якого відсутній підпис власника інструменту;
- ✓ на обладнання, що експлуатувалося з порушенням інструкції з експлуатації (у тому числі з використанням не передбачених заводом-виробником витратних матеріалів (олії, свічок тощо));
- ✓ на обладнання, що зазнало самостійного ремонту або розборки у гарантійний період;
- ✓ на обладнання, що має ушкодження або дефекти, спричинені зовнішніми механічними, термічними, хімічними ушкодженнями, недбалим доглядом, стихійними лихами, або військовими діями;
- ✓ на обладнання, що має пошкодження, спричинені потраплянням усередину сторонніх предметів, рідин, а також засмічення вентиляційних отворів, паливних та масляних каналів;
- ✓ на обладнання, що працювало понаднормово або з перевантаженнями під час роботи, що призвели до теплових задирів поршневої групи;
- ✓ на обладнання, яке протягом гарантійного терміну виробило повністю моторесурс (природне зношування деталей при інтенсивній роботі).
- ✓ на обладнання, що не проходило вчасну заміну мастила і ревізію повітряного фільтру

Гарантія не поширюється на витратні матеріали та такі запасні частини як: свічки, деталі зчеплення, приводні ремені, амортизатори, деталі стартерної групи, вугільні щітки, зубчасті ремені та колеса, мережевий кабель.

Для з'ясування причин несправності покупцю слід звернутись до гарантійної майстерні.

ТОВ «Світ Вашого СЕРВІСУ»

+38(044) 338-43-64

+38(068) 337-63-64

+38(095) 337-63-64

www.unistar.com.ua

Гарантійний талон № _____

Найменування інструменту та модель _____

Серійний № _____

Дата продажу _____ 202 _____

Найменування торгової організації _____

Підпис та печатка продавця _____

Штамп торговельної організації

Увага! Товар отриманий у справному стані, без видимих пошкоджень у повній комплектності, перевірений у моїй присутності, претензій до зовнішнього вигляду та якості та комплектації товару не маю. З умовами гарантійного обслуговування та експлуатації генератора ознайомлений і згодний.

Підпис власника _____

Постачальник: ТОВ «НВО«ПОМСАТ», м.Київ, просп. Оболонський, 32-Б, офіс 402
+380443945454

Гарантійний талон № _____	Гарантійний талон № _____	Гарантійний талон № _____
Дата прийому _____	Дата прийому _____	Дата прийому _____
Сервісний центр _____	Сервісний центр _____	Сервісний центр _____
Дата видачі _____	Дата видачі _____	Дата видачі _____
Підпис клієнта _____	Підпис клієнта _____	Підпис клієнта _____

INGCO

Gasoline Generator

 Генератор бензиновий

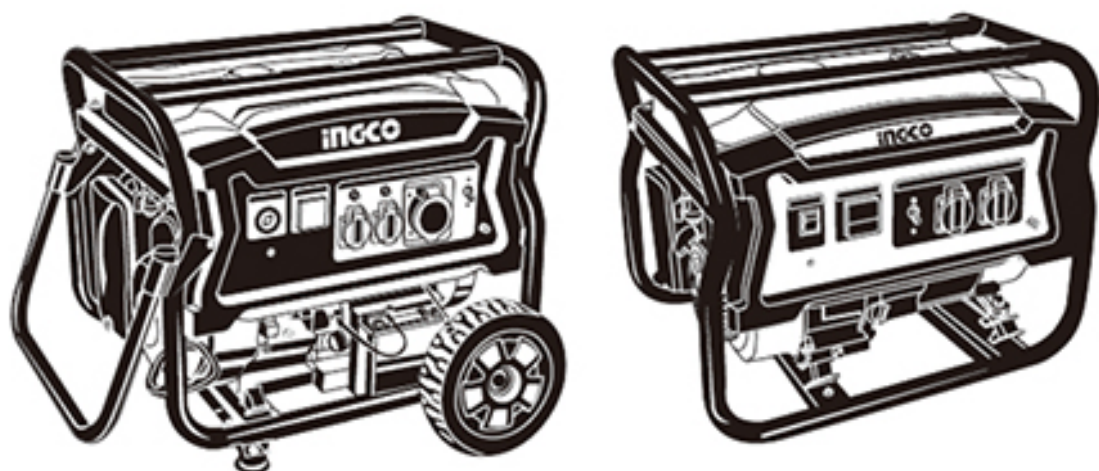

www.ingco.com
MADE IN CHINA
1121.V11

INGCO TOOLS CO., LIMITED
No. 45 Songbei Road, Suzhou
Industrial Park, China.

GE35006 GE35006ES GE65006 GE75006



SCAN FOR VIDEO



INGCO Global

