

Технічний паспорт

Конусний кабельний сальник, метрична нарізь,
розрізне кільце, нікельоване
Арт. № 2083732



Кабельний сальник із шестигранним проміжним штуцером форми C4 відповідно до DIN 46320 з метричною з'єднувальною нарізкою відповідно до DIN EN 60423 або ISO 68. Сталево-стопорне кільце, гальванічне оцинкування та прозоре пасивування. Ущільнювальне кільце з NR/SBR.

Ступінь захисту: з ущільнювальним кільцем з'єднувальної нарізі IP65, без ущільнювального кільця з'єднувальної нарізі IP54.

З розрізним кільцем.

*Ціни згідно з DEL-записом.



CuZn 37	латунь
N	нікельований

Основні дані

Арт. №	2083732
Тип	162 MS M50
Позначення 1	Пригвинчування кабелю
Позначення 2	з розрізним кільцем
Розмір	M50
Матеріал	Латунь
Матеріал, скорочення	CuZn
Поверхня	нікельований
Поверхня скорочення	N
Мінімальна одиниця продажу VK (VG)	5 Штук
Маса	15,80 кг/100 шт.

Технічні характеристики

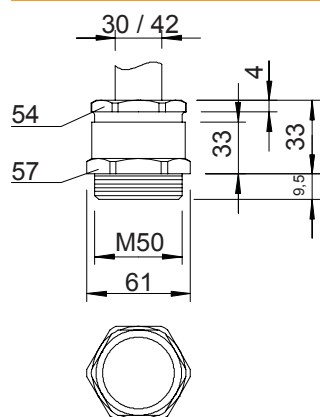

Розмір E	61,00 мм
Розмір L	33,00 мм
Розмір L, макс.	33,00 мм
Розмір L1	9,50 мм
Розмір L2	33,00 мм
Розмір L3	4,00 мм
SW 1	57,00 мм
SW 2	54,00 мм
Тип ущільнювача	ущільнювальне кільце з можливістю вирізання
Із захистом від згинання	<input type="checkbox"/>
Галузь щільності D	30,00 - 42,00 мм
захистений від вибуху	<input type="checkbox"/>
Ввід плоского кабелю	<input type="checkbox"/>
Для вибухонебезпечних зон	без
Нарізь	M50 x 1,5
Тип різьби	метричний
Довжина нарізці	9,50 мм
Посилений скловолокном	<input type="checkbox"/>

Технічний паспорт

Конусний кабельний сальник, метрична нарізь,
розрізне кільце, нікельоване
Арт. № 2083732



Технічні характеристики

Не містить галогенів	<input type="checkbox"/>
Універсальний ущільнювач	<input type="checkbox"/>
З контргайкою	<input type="checkbox"/>
Ударовідпорний	<input type="checkbox"/>
Рівень захисту	IP65
Здатність до зменшення розтягувального зусилля	<input type="checkbox"/>